

No.	品名 NAME	型式 MODEL	寸法 DIMENSION	台数 QUANTITY
	電気スパゲティ釜	MREP-066	600×600×800	

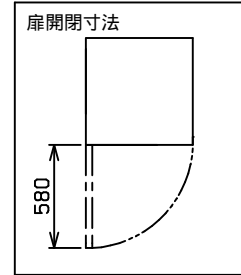

操作パネル

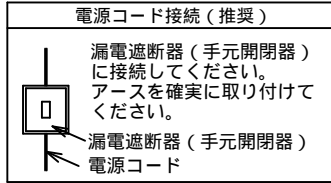
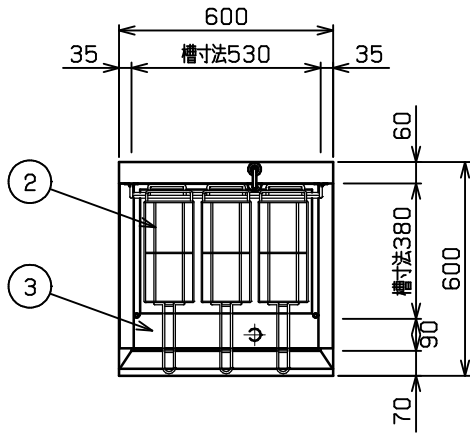
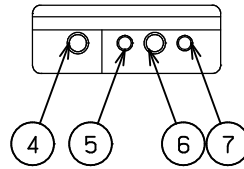

定格電源	三相 200V 50/60Hz 12.1kVA
定格消費電力	12.0kW
必要手元開閉器容量	40A
安全装置	空焚き防止装置 (ハイリミット方式)
製品重量	61kg
槽有効寸法	530 (W) × 380 (D) × 265 (H) 有効深さ100 貯湯量52L
付属品	スパゲティカゴ (3), サイドガード (2)
スパゲティカゴ寸法	140 (W) × 285 (D) × 145 (H)

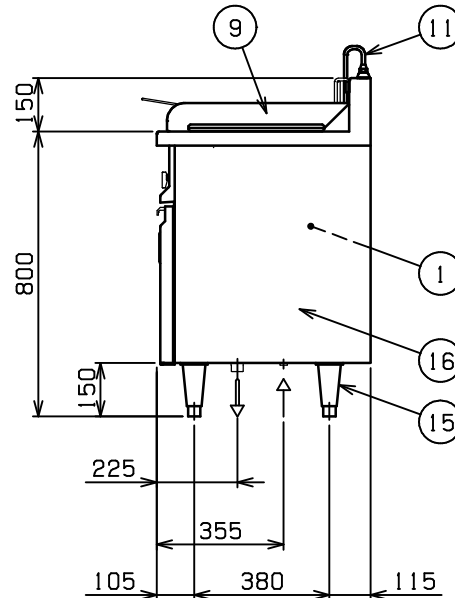
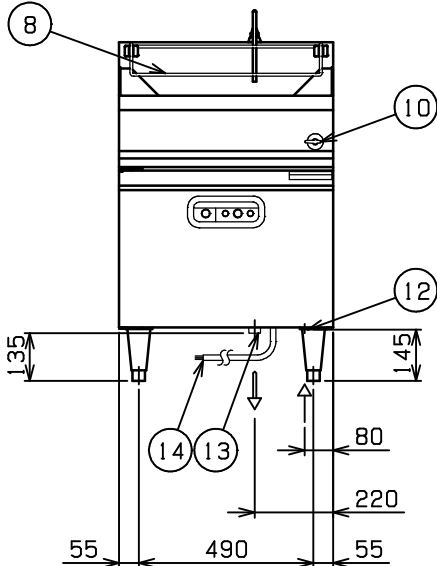

部番	品名	材質	備考
1	槽	SUS316L	
2	スパゲティカゴ	SUS304	
3	差し水受	SUS316	
4	電源スイッチ		緑色 照光スイッチ
5	保温中表示ランプ		黄色
6	運転切替スイッチ		
7	調理中表示ランプ		赤色
8	カゴ受	SUS304	8
9	サイドガード	SUS304	No. 4仕上
10	給水コック		
11	給水管		9.5
12	給水口		15A (G1/2)
13	排水口		25A (R1)
14	電源コード		2m 8mm ² - 4芯
15	アジャスト	SUS304	調整幅: -5 ~ +30mm
16	本体	SUS430	No. 4仕上

可燃物などからの離隔距離 (cm)			
上方	側方	後方	前方
フード	0以上	5以上	

床面は不燃構造とすること。
場所・電源等は取扱説明書の (工事編) に従って正しく行ってください。

設置上の注意 熱機器の設置については安全の為、消防法の設置基準に従って設置してください。
改善の為、仕様及び外観を予告なしに変更することがあります。