

No.	品名 NAME	台数 QUANTITY	型式 MODEL	寸法 DIMENSION
	ハイブリッドオープン		HBO-045	

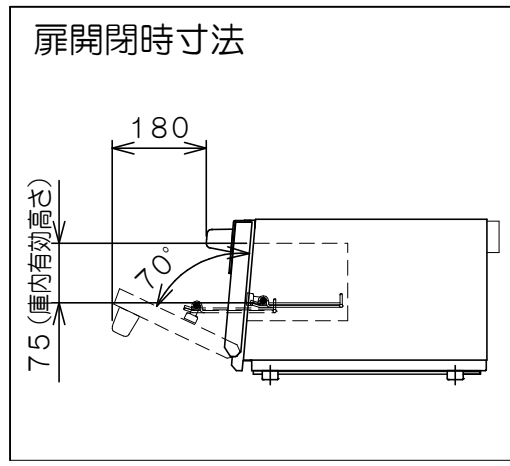

種類	ハイブリッドオープン HBO-045		
外形寸法	間口	奥行	高さ
	470	550	300
庫内有効寸法	250 (W) × 165 (D) × 75 (H)		
定格電源	単相 200V 50/60Hz※ 3.4kVA		
消費電力	3.3kW		
必要手元開閉器容量	20A		
ヒーター出力	上: 1kW 下: 0.7kW		
マイクロ波出力	0.6kW		
製品重量	39kg		
付属品	エアフィルター (1)		

※ 周波数50Hzまたは60Hzの指定が必要です。

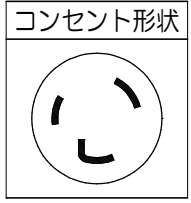
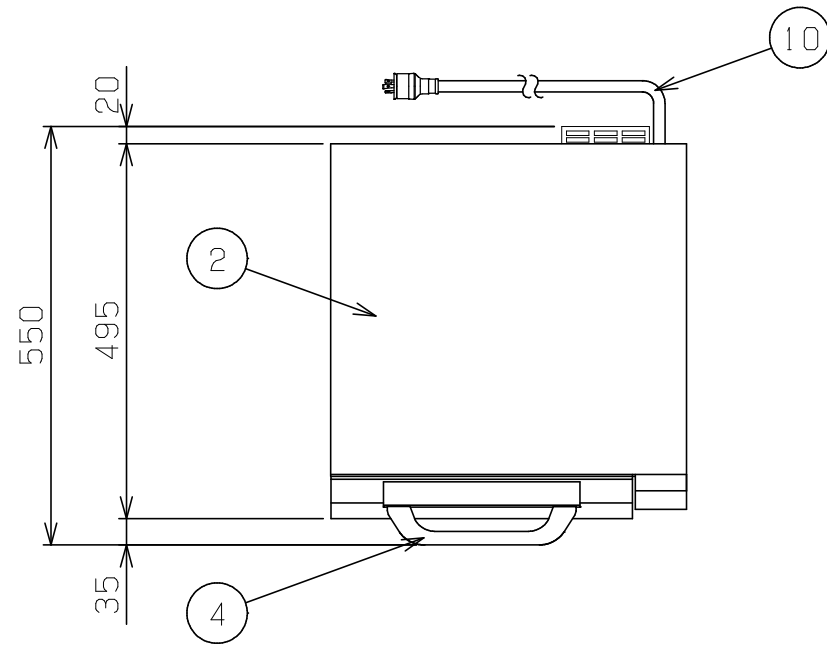
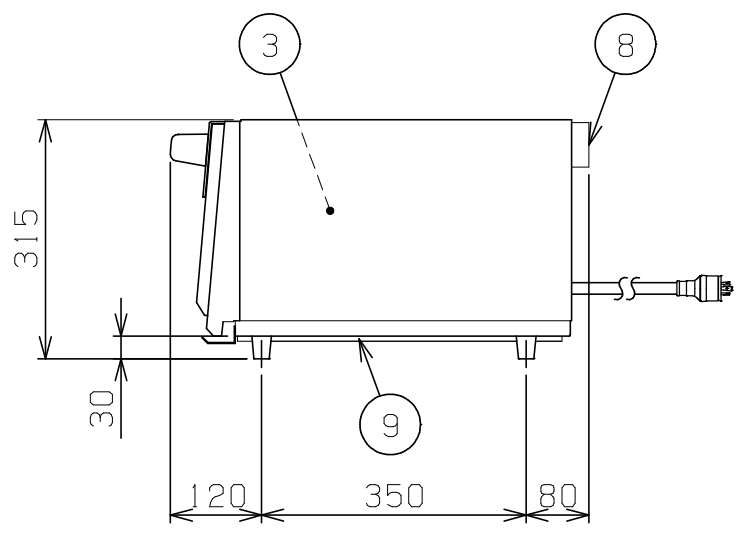
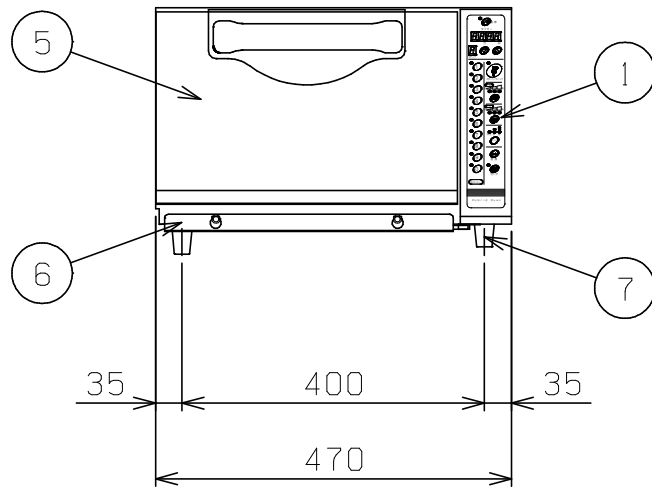

部番	品名	材質	備考
1	操作パネル		
2	本体	SUS430	No.4仕上
3	庫内	SUS304	
4	扉取手	メラニウムフェル	
5	扉	SUS430	No.4仕上
6	カス受け	SUS430	No.4仕上
7	アジャスト	EPDM	
8	排気口	SUS430	
9	エアフィルター	サラン繊維	
10	電源コード		2m 接地2P 20A引掛プラグ付

※ 設置上の注意 熱機器の設置については安全の為、消防法の設置基準に従って設置してください。
 ※ 改善の為、仕様及び外観を予告なしに変更することがあります。

 株式会社マルゼン MARUZEN CO., LTD.	変更事項 ALTERATION	尺度 SCALE 1/10	日付 DATE .	図番 DRAWING No. 05615	工事名 TITLE ハイブリッドオープン	納品日 DATE OF DELIVERY
		検図 CHECK	設計 DESIGN	製図 DRAW	営業担当 CHARGE	承認印 APPROVED