

No.	品名 NAME	台数 QUANTITY	型式 MODEL	寸法 DIMENSION
	ベーカ-シェフ コンベクションオープン		MBCO-10CL-B(-Y)	

型式末尾(-Y)タイプはイエロー仕様です。

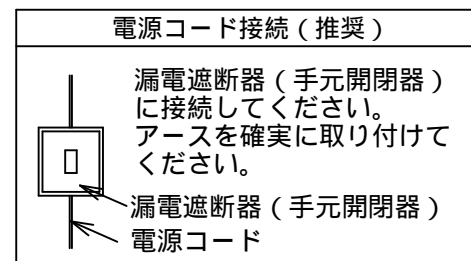

種類	逆扉仕様		
	間口	奥行	高さ
外形寸法	900	800	1120
オープン庫内有効寸法	440(W) x 670(D) x 889(H)		
庫内棚段数	10段 ピッチ85mm		
天板収納枚数	10枚		
定格電源	三相 200V 50/60Hz		
消費電力	18.5kW		
必要手元開閉器容量	60A		
安全装置	過熱防止装置		
製品重量	160kg		
天板外形寸法	六取天板(540x390) 欧州天板(600x400)		
付属品	耐熱手袋(1セット), ハンドシャワ-(1)		

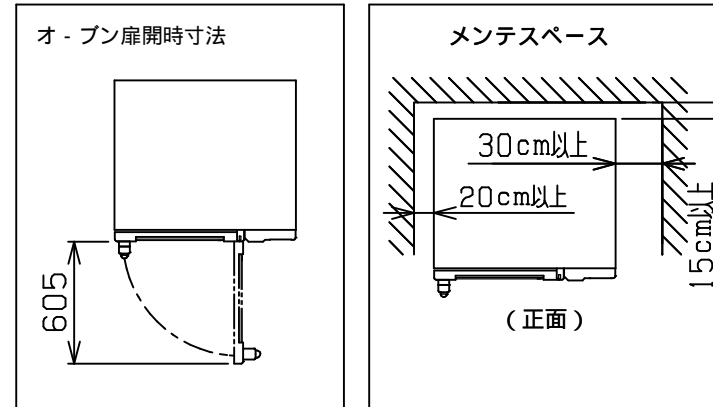
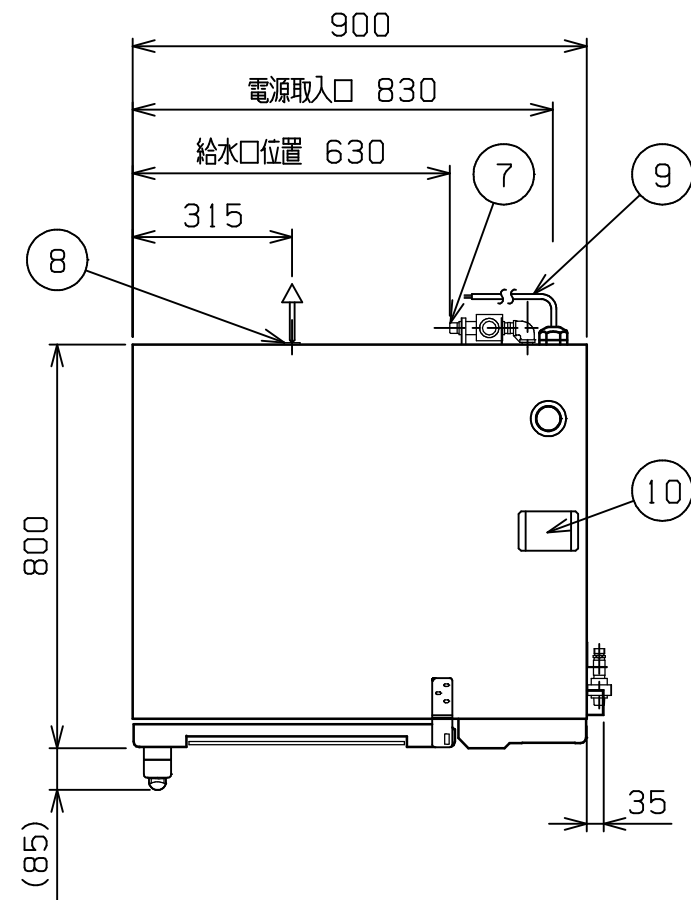
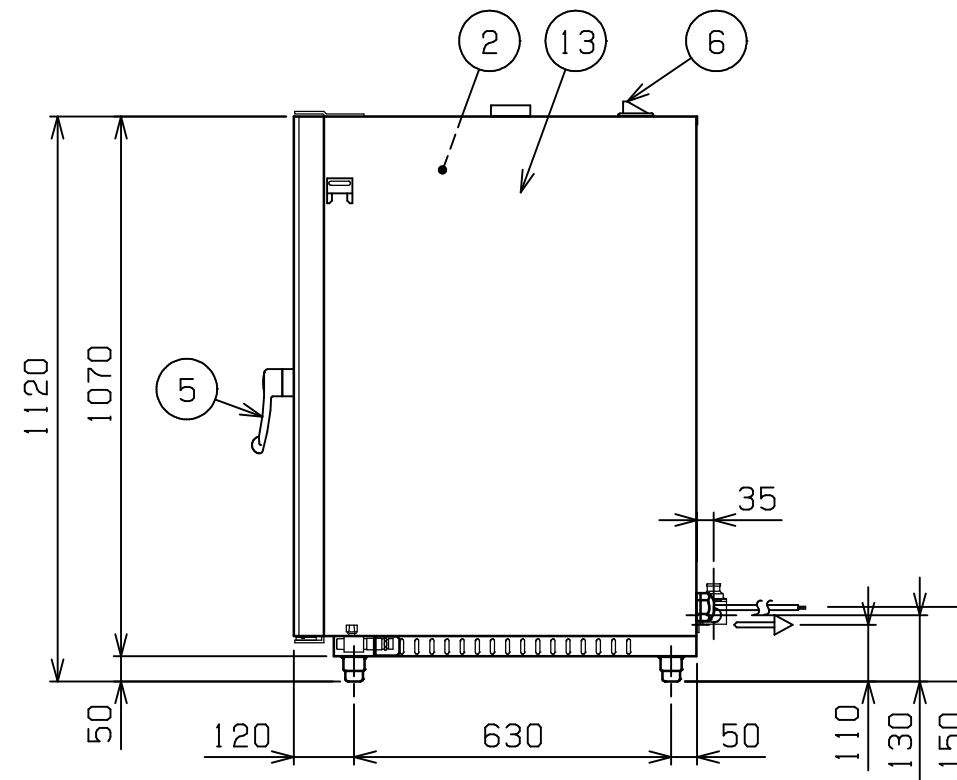
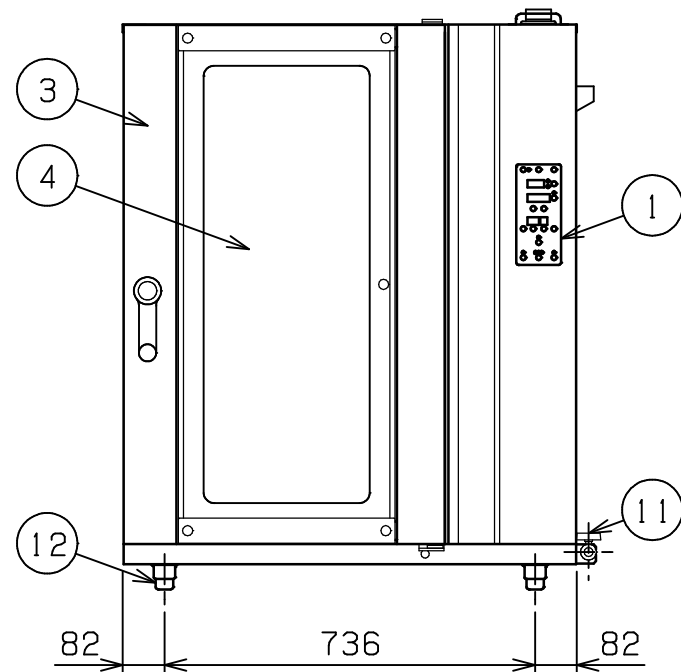

部番	品名	材質	備考
1	操作パネル		
2	オープン庫内	SUS304	
3	オープン扉	SUS430	No.4仕上
4	耐熱ガラス	強化ガラス	二重ガラス
5	扉取手	BC6	クロムメッキ仕上
6	排気口		40A
7	給水口		15A(G1/2)
8	排水口		20A(Rc3/4)
9	電源コード		2m 14mm <sup>2</sup> -4芯
10	ダンパー		50
11	バルブ		
12	アジャスト	SUS430	
13	本体	SUS430	No.4仕上

設置上の注意 熱機器の設置については安全の為、消防法の設置基準に従って設置して下さい。  
改善の為、仕様及び外観を予告なしに変更することがあります。



変更事項 ALTERATION	尺度 SCALE 1/15	日付 DATE	図番 DRAWING No. 04562	工事名 TITLE	納品日 DATE OF DELIVERY
検図 CHECK	設計 DESIGN	製図 DRAW	営業担当 CHARGE	図面名称 DRAWING CORD	承認印 APPROVED
				ベーカ-シェフ コンベクションオープン	