

No.	品名 NAME	台数 QUANTITY	型式 MODEL	寸法 DIMENSION
	トップクリーン 食器洗浄機		MDSTB5	

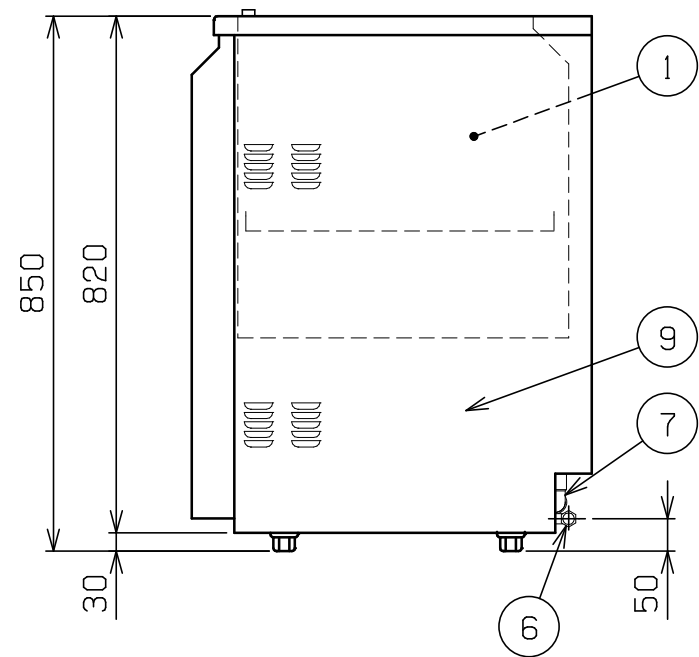
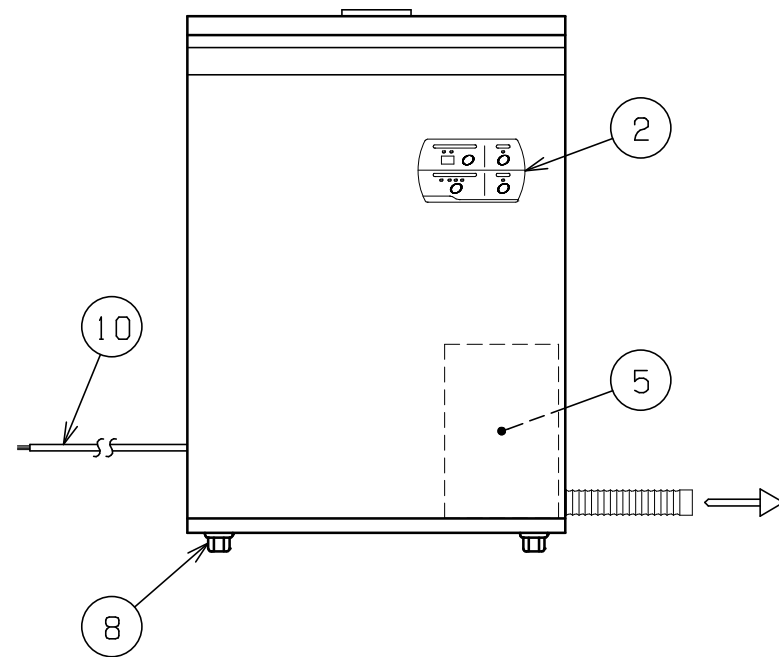
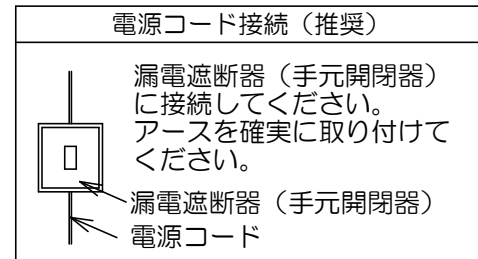
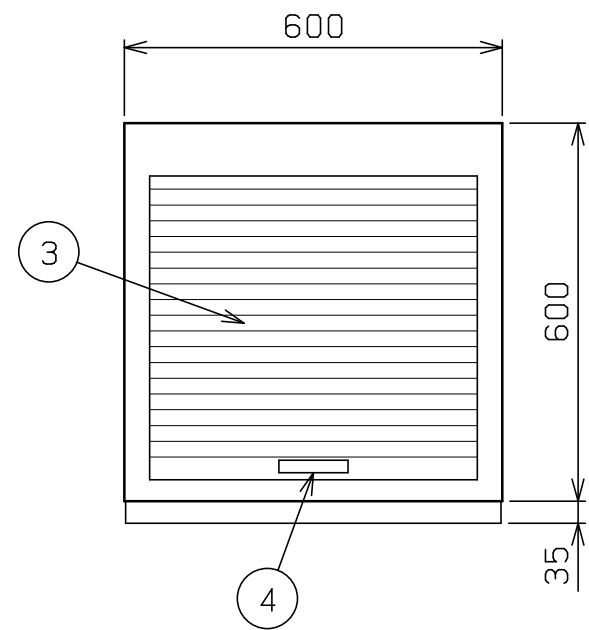

種類	シャッタータイプ 貯湯タンク内蔵 200V
外形寸法	600 (W) × 600 (D) × 850 (H)
洗浄室有効深さ	230
洗浄方式	上部固定ノズル方式・下部回転ノズル方式
すすぎ方式	上部固定ノズル方式・下部回転ノズル方式
洗浄能力 (3段階)	(短) 60 (中) 40 (長) 20 ラック/h
洗浄槽貯湯量	25ℓ
貯湯タンク貯湯量	14ℓ (有効8ℓ)
洗浄水温度	60℃
すすぎ水温度	80℃
すすぎ水使用量	4ℓ/ラック (3, 5~7ℓで変更可)
洗浄ポンプ消費電力	510/699W 50/60Hz
すすぎポンプ消費電力	335/475W 50/60Hz
洗浄槽用ヒータ	800W
貯湯タンク用ヒータ	3000W
洗剤供給装置	無
定格電源	三相 200V 50/60Hz
必要手元開閉器容量	15A
消費電力	3800W 50/60Hz
製品重量	98kg
付属品	万能ラック500×500 (1), 15A Yストレーナー (1), 15Aフレキシブル 継手付 (1セット)

部番	品名	材質	備考
1	洗浄室	SUS304	
2	操作パネル		
3	シャッター扉	SUS304	No.4仕上
4	扉取手		
5	貯湯タンク	SUS304	
6	給湯口		15Aフレキシブル止
7	排水口		25A φ30塩ビ排水ホース付
8	アジャスト	SUS304	
9	本体	SUS304	No.4仕上
10	電源コード		2m 2mm ² -4芯

※ 改善の為、仕様及び外観を予告なしに変更することがあります。



変更事項 ALTERATION	尺度 SCALE 1/12	日付 DATE	図番 DRAWING No. 03339	工事名 TITLE	納品日 DATE OF DELIVERY
	検図 CHECK	設計 DESIGN	製図 DRAW	営業担当 CHARGE	承認印 APPROVED
				図面名称 DRAWING CORD トップクリーン 食器洗浄機	