

No.	品名 NAME	台数 QUANTITY	型式 MODEL	寸法 DIMENSION
	電気フライヤー		MEF - 13TC	

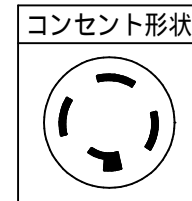

種類	卓上型 一槽式 (マイコン仕様)		
外形寸法	間口	奥行	高さ
	350	600	300
油量	13ℓ		
定格電源	三相 200V 50/60Hz		
消費電力	4.8kW		
必用手元開閉器容量	20A		
安全装置	過熱防止装置		
製品重量	26kg		
付属品	フタ(1), 仕切網(1), 油缶 小(1), 油コシ網(1), スクイ網(1), スペリ板(1), 油切板(1), 油切網(1), 排油サポ-ト管(1)		

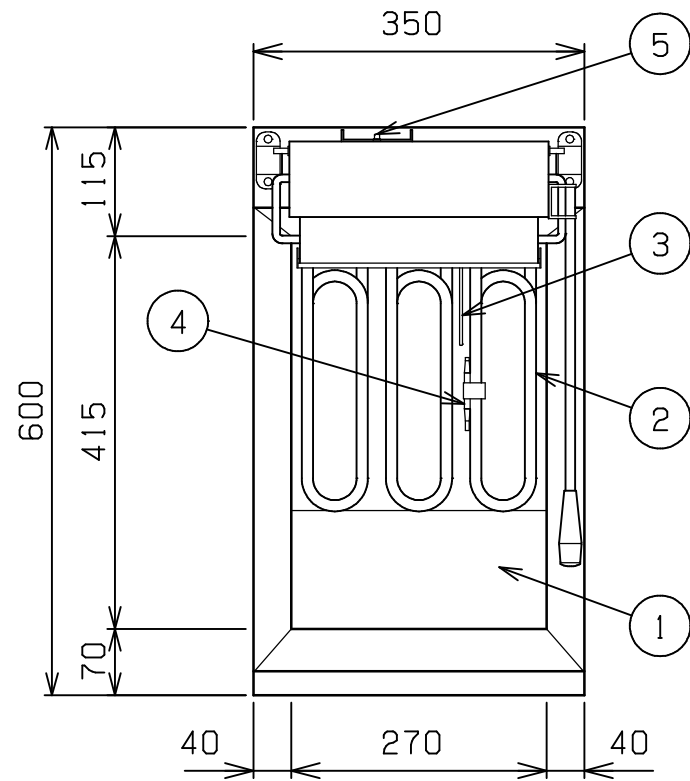
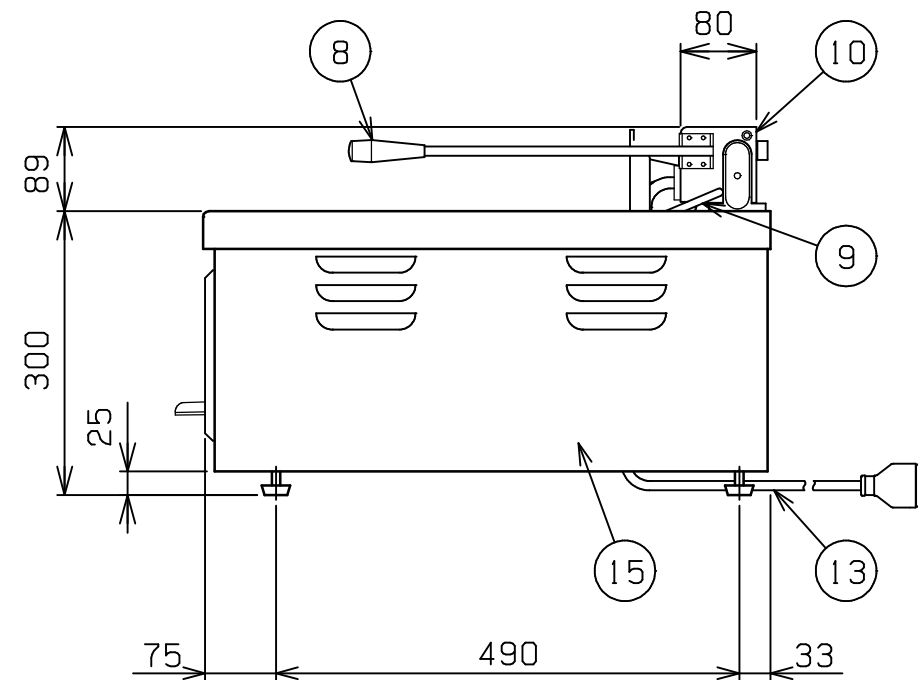
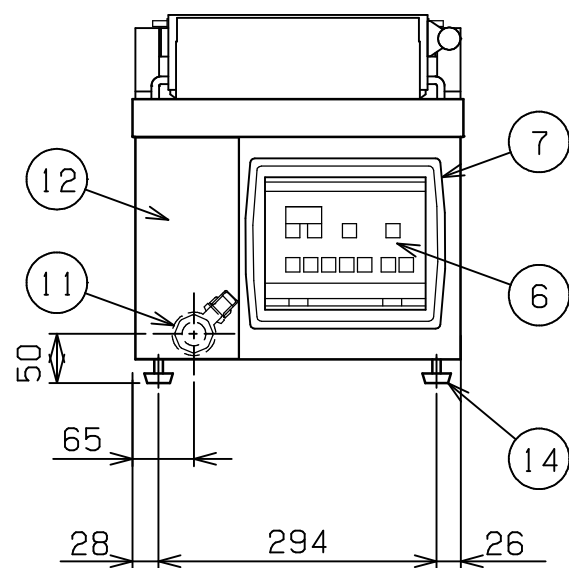

部番	品名	材質	備考
1	油槽	SUS430LX	
2	ヒ-タ	SUS304	12 遠赤コ-ティング
3	温度センサ	SUS316	3.2
4	ハイリミット	SUS304	液体膨張式
5	ハイリミットリセットスイッチ		ゴムカバ-付
6	操作パネル		
7	操作部窓	POM	
8	跳上取手(大)	SUS304	10 ナイロン取手付
9	ストッパ-バ-	SUS304	8
10	ヒ-タボックス	SUS430	
11	排油口		25A(Rc1)
12	排油口カバ-	SUS430	
13	電源コ-ド		2m 接地3P 20A引掛プラグ付
14	アジャスト	NR	
15	本体	SUS430	

設置上の注意 熱機器の設置については安全の為、消防法の設置基準に従って設置してください。
改善の為、仕様及び外観を予告なしに変更することがあります。



変更事項 ALTERATION

尺度 SCALE
1/8

日付 DATE
.

図番 DRAWING No.
04707

工事名 TITLE

納品日 DATE OF DELIVERY

検図 CHECK

設計 DESIGN

製図 DRAW

営業担当 CHARGE

図面名称 DRAWING CORD

承認印 APPROVED

電気フライヤー