

No.	品名 NAME	台数 QUANTITY	型式 MODEL	寸法 DIMENSION
	電磁調理器 IHクリーンスープレンジ		MIHL-06C	

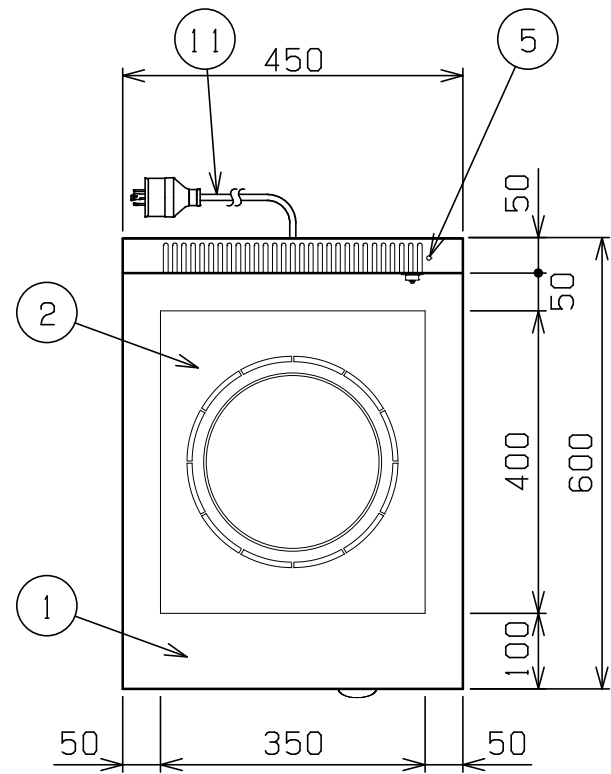

※温度センサはオプションになります。

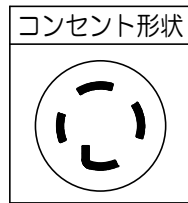
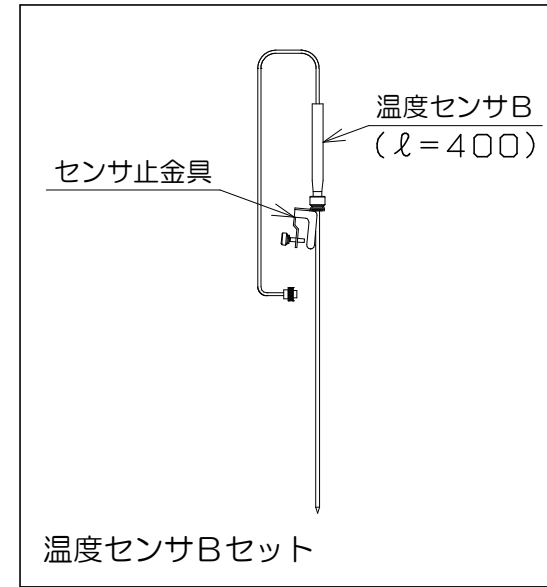

型式	MIHL-06C
種類	1口 (皿加熱機能・タイマー付)
外形寸法	間口 450
	奥行 600
	高さ 450
プレート寸法	350 (W) × 400 (D)
電磁ユニット	6 kW
定格電源	三相 200V 50/60Hz
消費電力	6.0 kW
必要手元開閉器容量	30A
製品重量	33.5 kg
付属品	フィルター (1)

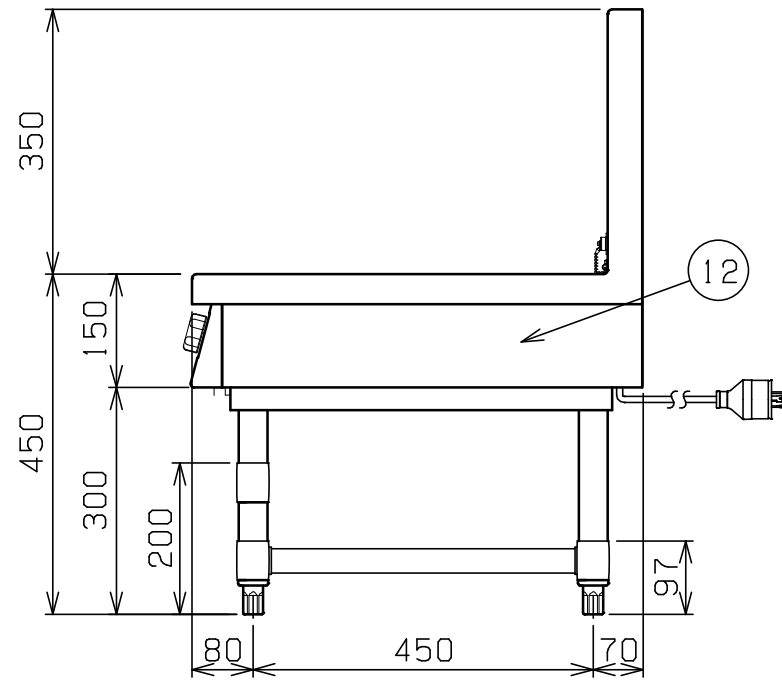
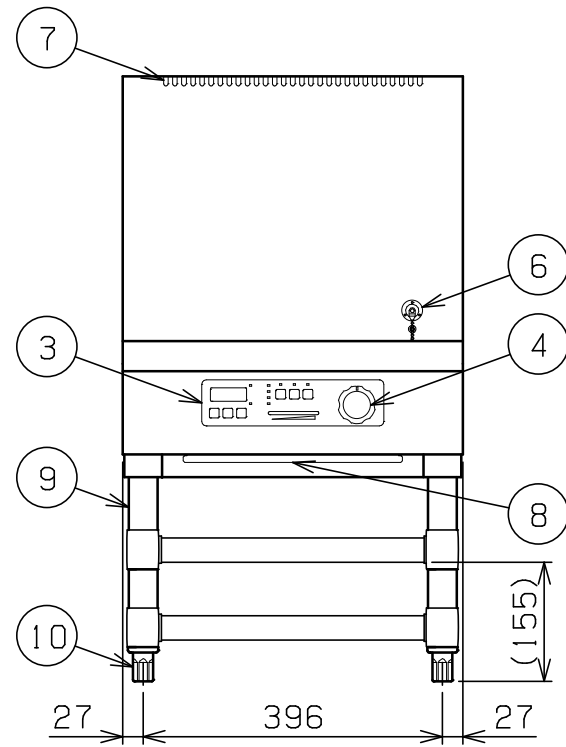

部番	品名	材質	備考
1	トップ	SUS304	No. 4仕上
2	セラミックプレート	ネオセラム	
3	操作パネル		
4	出力設定ツマミ	ABS	
5	センサ固定孔		
6	センサコネクタ		
7	排気口		
8	フィルター	ポリエステル	
9	脚	SUS304	φ38
10	アジャスト	SUS304	
11	電源コード		2m 接地3P 30A引掛プラグ付
12	本体側板	SUS430	No. 4仕上

※ 設置上の注意 熱機器の設置については安全の為、消防法の設置基準に従って設置してください。
 ※ 改善の為、仕様及び外観を予告なしに変更することがあります。



変更事項 ALTERATION	尺度 SCALE 1/10	日付 DATE . .	図番 DRAWING No. 05498	工事名 TITLE	納品日 DATE OF DELIVERY
	検図 CHECK	設計 DESIGN	製図 DRAW	営業担当 CHARGE	承認印 APPROVED
				図面名称 DRAWING CORD 電磁調理器 IHクリーンスープレンジ	