

No.	品名 NAME	台数 QUANTITY	型式 MODEL ・ 寸法 MEASUR
	箸殺菌庫		MCH - 100

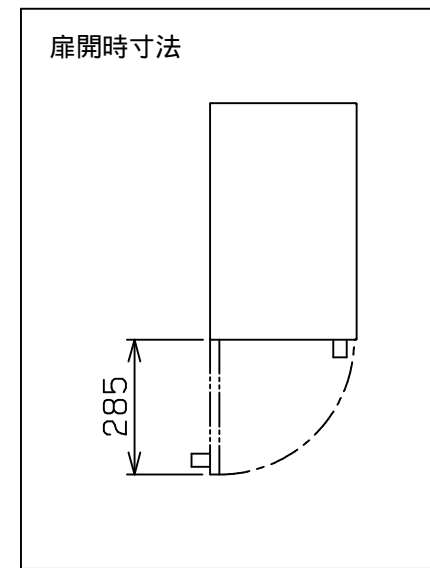

種類	100膳タイプ		
外形寸法	間口	奥行	高さ
	310	500	540
庫内有効寸法	250(W) × 360(D) × 300(H)		
箸収納本数	100膳		
定格電源	単相 100V 50/60Hz		
消費電力	520W		
手元開閉器容量	15A		
殺菌方式	熱風式		
温度制御	サーモスタット		
安全装置	過熱防止装置		
製品重量	30kg		
付属品	箸入れバット(236×352×24)×5		

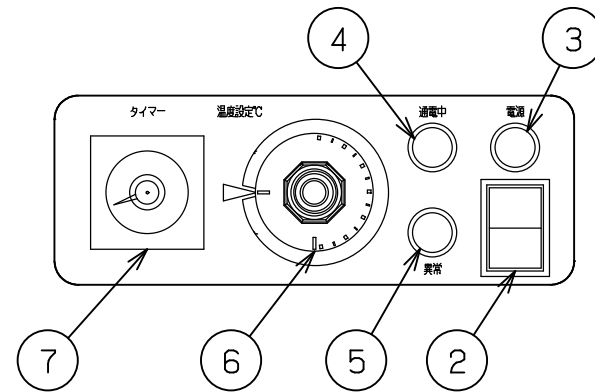
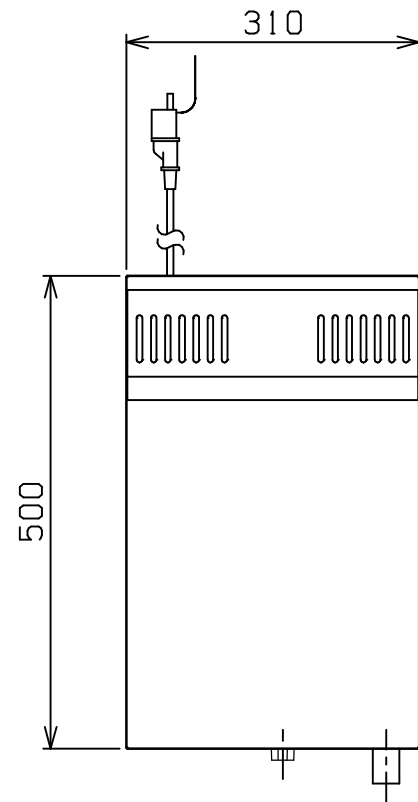
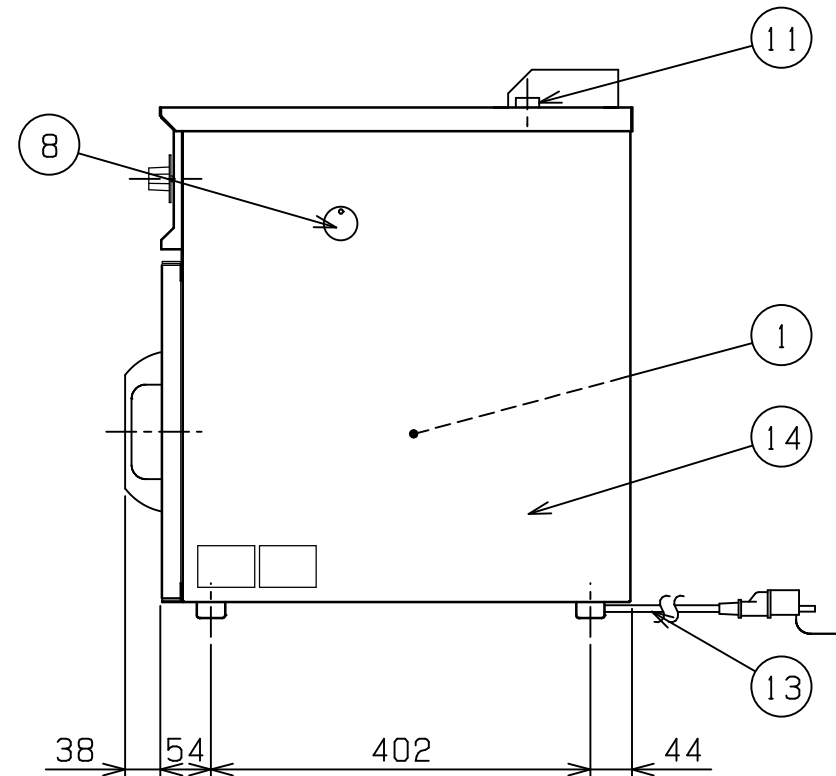
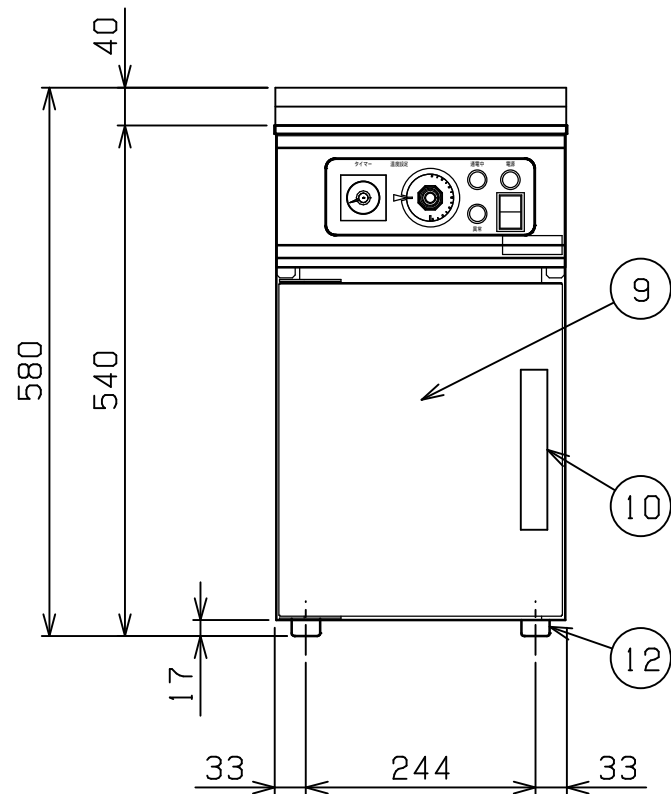

部番	品名	材質	備考
1	庫内	SUS304	t1.0
2	電源スイッチ		
3	電源ランプ		白色
4	通電中ランプ		緑色
5	異常ランプ		赤色
6	サーモスタット		常温~93
7	殺菌タイマー		
8	ハイリミット		
9	扉	SUS430	t1.0 No.4仕上
10	扉取手		
11	排気筒	SUS304	25 t1.0
12	ゴム脚	EPDM	
13	電源コード		2SQ 2m 接地アダプタ-付
14	本体	SUS430	t1.0 No.4仕上

改善の為、仕様及び外観を予告なしに変更することがあります。

業務用総合厨房機器メ-カ-
 **株式会社マルゼン**
 MARUZEN CO.,LTD.

変更事項 ALTERATION	縮尺 SCALE	日付 DATE	図番 DRAWING No.	工事名 TITLE	備考 REMARKS
	1/8	・	04591		
検図 CHECK	設計 DESIGN	製図 DRAW	営業担当 CHARGE	図面名称 DRAWING CORD	承認印 APPROVED
				箸殺菌庫	