

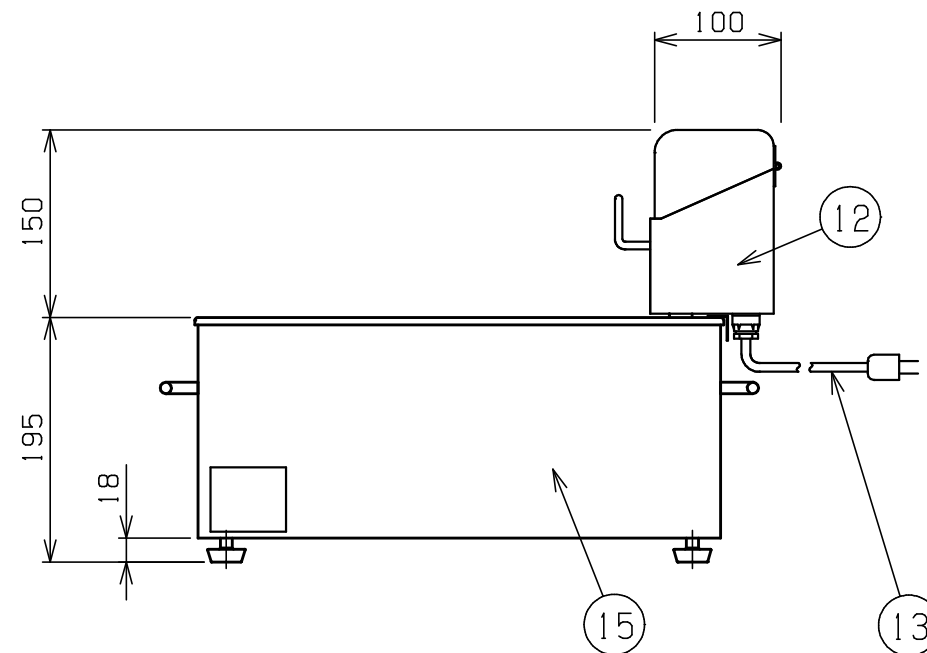

No.	品名 NAME	台数 QUANTITY	型式 MODEL ・ 寸法 MEASUR
	電気ミニフライヤ -		MEF - M8FT

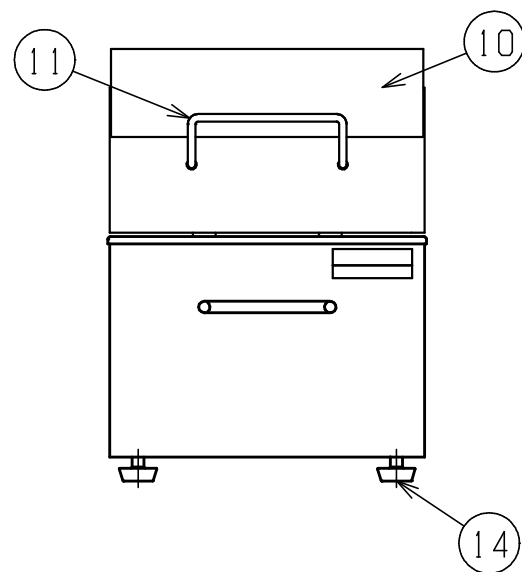
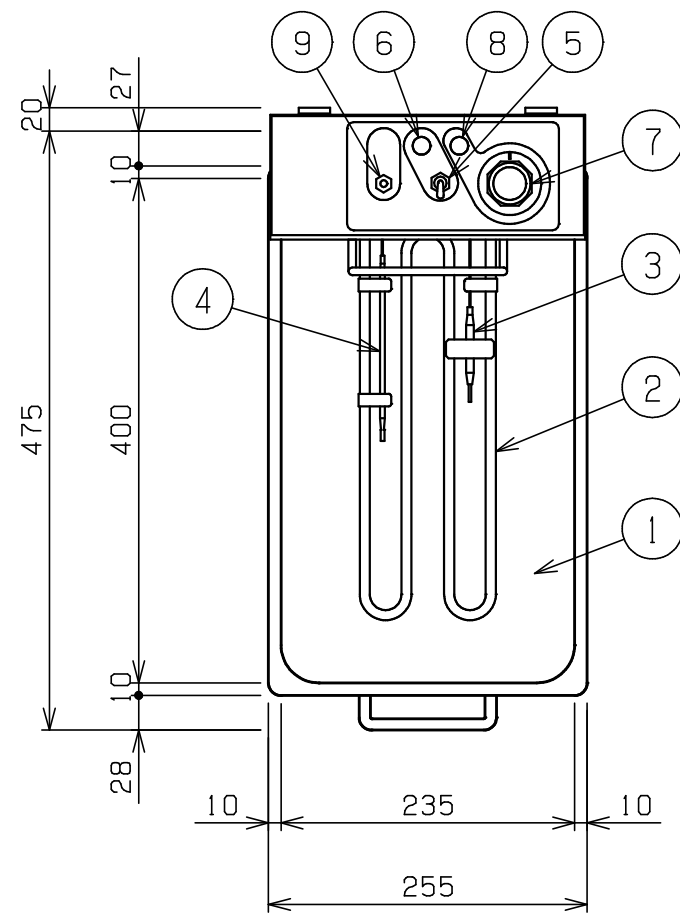

種類	卓上型 一槽式 (サ - モ仕様)		
外形寸法	間口	奥行	高さ
	255	475	195
油量	8ℓ		
定格電源	単相 100V 50/60Hz		
消費電力	1.3kW		
手元開閉器容量	15A		
安全装置	過熱防止装置		
製品重量	7.3kg		
付属品	仕切網 (1) フライカゴ (1)		

部番	品名	材質	備考
1	油槽	SUS304	
2	ヒ - タ	SUS304	遠赤コ - ティング仕上
3	サ - モ感熱棒	SUS304	液体膨張式
4	ハイリミット感熱棒	SUS304	液体膨張式
5	電源スイッチ		ゴムカバ - 付
6	電源ランプ		緑色
7	サ - モダイヤル	樹脂	100 ~ 220
8	加熱ランプ		赤色
9	ハイリミットリセットスイッチ		ゴムカバ - 付
10	操作部カバ -	アクリル	
11	カゴ掛	SUS304	6
12	ヒ - タボックス	SUS430	
13	電源コード		2SQ 2m コンセント付
14	アジャスト	NR	
15	本体	SUS430	t1.0

改善の為、仕様及び外観を予告なしに変更することがあります。

 株式会社 マルゼン MARUZEN CO.,LTD.	変更事項 ALTERATION	縮尺 SCALE	日付 DATE	図番 DRAWING No.	工事名 TITLE	備考 REMARKS
		1/6	・	04566		
	検図 CHECK	設計 DESIGN	製図 DRAW	営業担当 CHARGE	図面名称 DRAWING CORD	承認印 APPROVED
					電気ミニフライヤ -	