

No.	品名 NAME	台数 QUANTITY	型式 MODEL ・ 寸法 MEASUR
	電気連続自動フライヤ - (小型)		MEFR - 09TR

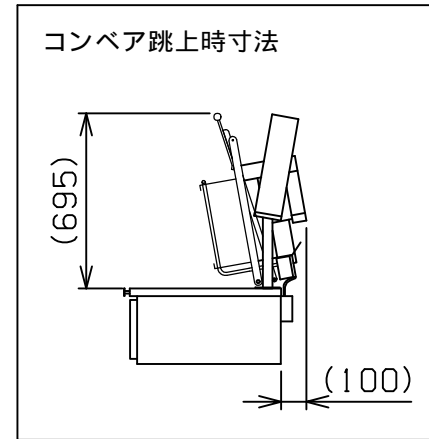

種類	卓上型 食材投入口右側タイプ		
	間口	奥行	高さ
外形寸法	985	670	1040
調理部有効寸法	600 (W) × 330 (D)		
油量	28ℓ		
定格電源	3相 200V 50/60Hz		
消費電力	8.5kW		
手元開閉器容量	30A		
安全装置	過熱防止装置		
製品重量	81kg		
付属品	フタ(1), 油缶 小(2), 油コシ網 小(2), スペリ板(1), 天ぶら用スペリ板(1), 排油サボ - ト管(1), アジャスト固定板(4)		

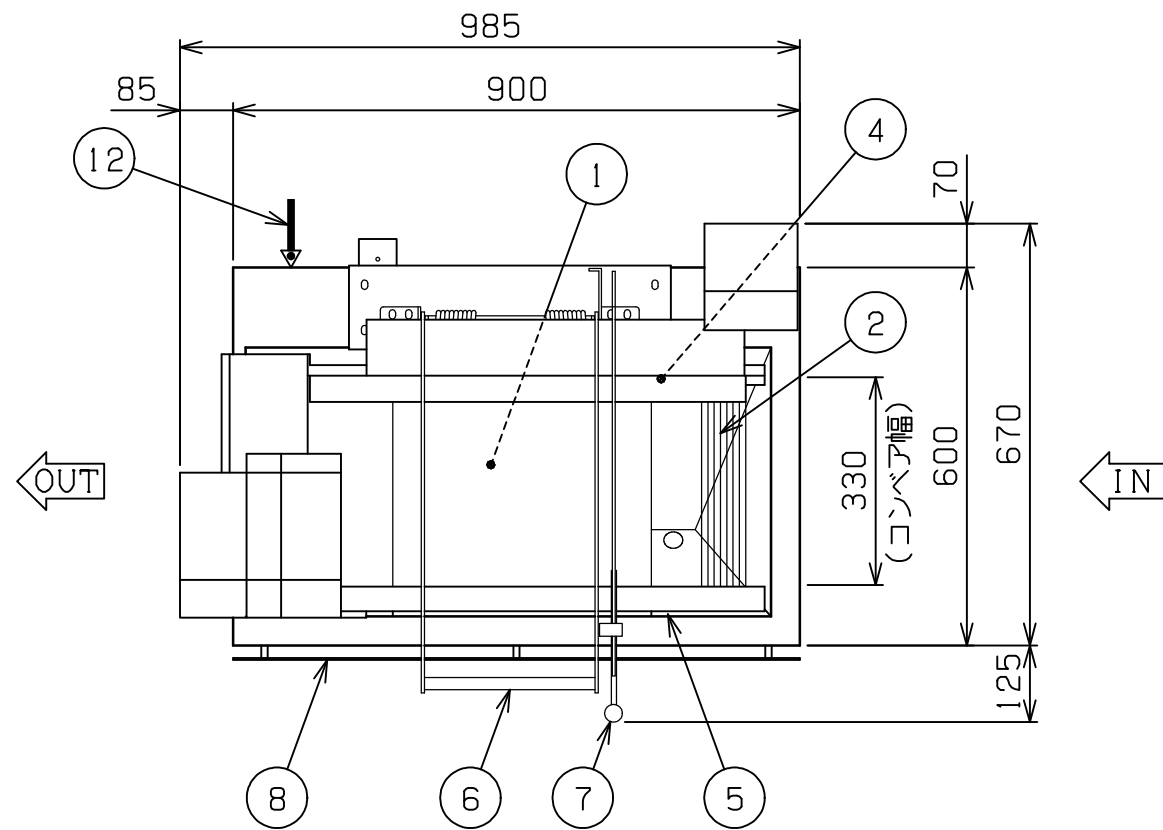
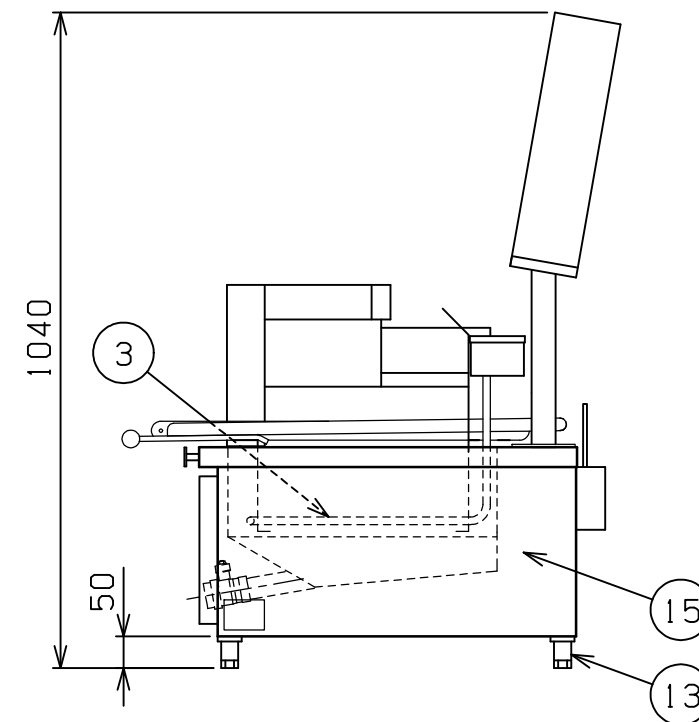
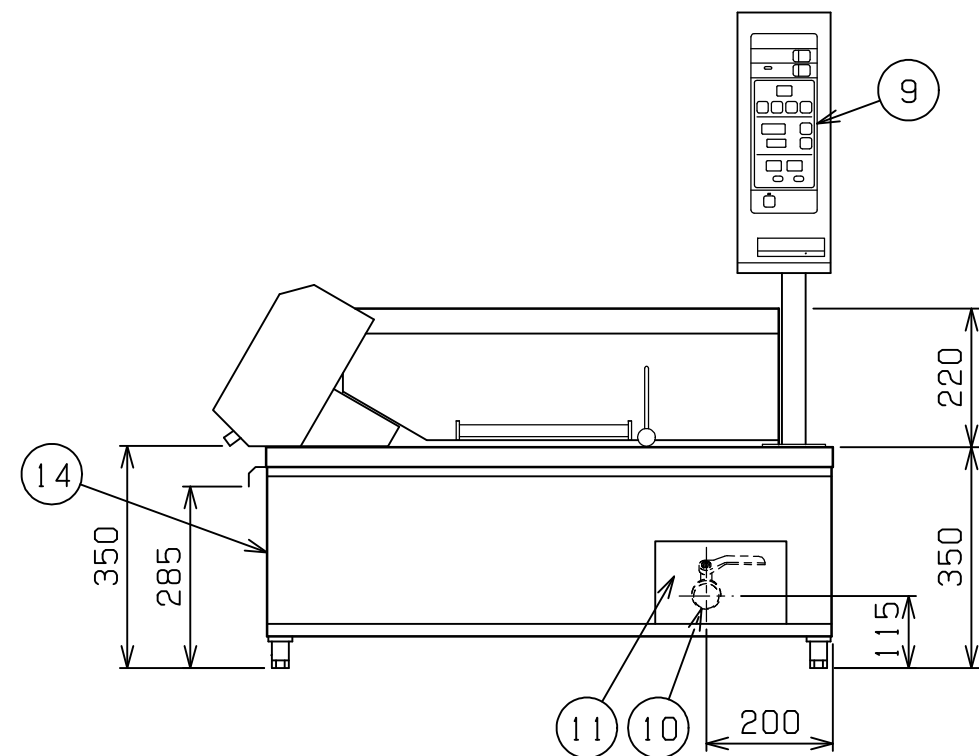

部番	品名	材質	備考
1	油槽	SUS430	t2.0
2	コンベアネット	SUS304	
3	ヒータ	SUS304	12 遠赤コ - ティング
4	センサ	SUS316	3.2
5	ハイリミット感熱棒	SUS304	液体膨張式
6	跳上取手	SUS430	t1.0 19
7	跳上ストッパ -	樹脂	32
8	プロテクトバ -	SUS304	
9	操作パネル	SUS430	t1.0
10	排油口		25A
11	排油口カバ -	SUS430	t1.0
12	電源取入口		
13	アジャスト	SUS304	
14	側点検板	SUS430	t1.0 本体左側
15	本体	SUS430	t1.0

改善の為、仕様及び外観を予告なしに変更することがあります。

業務用総合厨房機器メ - カ -  <b>株式会社 マルゼン</b> MARUZEN CO.,LTD.	変更事項 ALTERATION	縮尺 SCALE 1/12	日付 DATE ・	図番 DRAWING No. 03452	工事名 TITLE	備考 REMARKS
	検図 CHECK	設計 DESIGN	製図 DRAW	営業担当 CHARGE	図面名称 DRAWING CORD 電気連続自動フライヤ - (小型)	承認印 APPROVED