

No.	品名 NAME	台数 QUANTITY	型式 MODEL ・ 寸法 MEASUR
	スタンダ-ドタイプ ガスレンジ		MGR - 126TCS

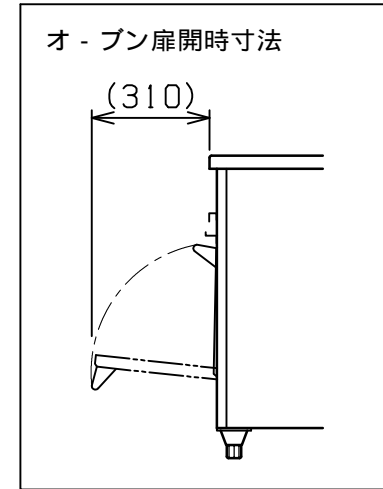

種類	ホットプレート付 片面式			
外形寸法	間口	奥行	高さ	
	1200	600	800	
オ-ブン庫内有効寸法	470(W) x 470(D) x 320(H) x 1			
プレート有効寸法	230(W) x 360(D) x 1			
ガス消費量	都市ガス	41.0kW (35,250kcal/h)		
	LPガス	41.0kW (2.94kg/h)		
ガス接続口	都市ガス	25A		
	LPガス	25A		
バ-ナ-種類	トップ	大	鋳鉄製 ユニバ-サルバ-ナ- (178) x 2	
		小	鋳鉄製 ユニバ-サルバ-ナ- (126) x 1	
	オ-ブン	上火	アルタイト製 棒バ-ナ- x 2	
		下火	アルタイト製 棒バ-ナ- x 1	
プレート	SGP製 棒バ-ナ- x 1			
製品重量	132kg			
バット外形寸法	430 x 340 高さ40			
付属品	点火棒(1), ゴムホ-ス(1), ホ-スバンド(2), 焼網(1), バット(1), 受皿取手(1)			

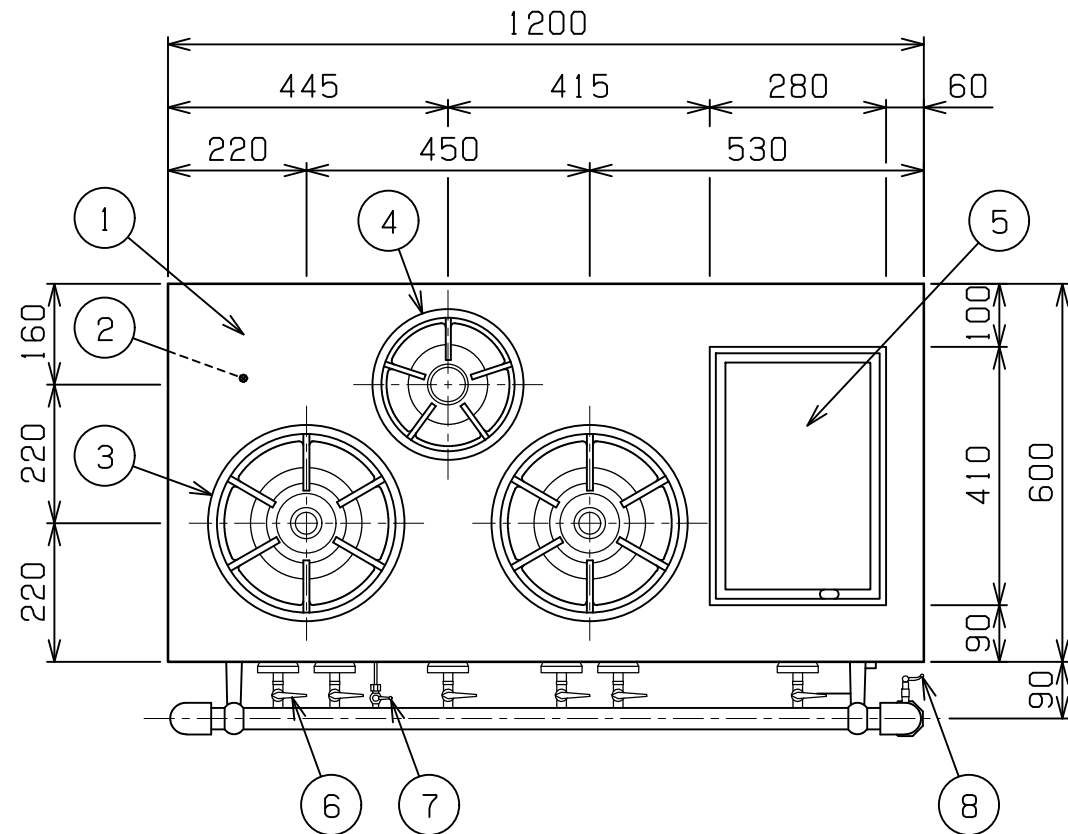
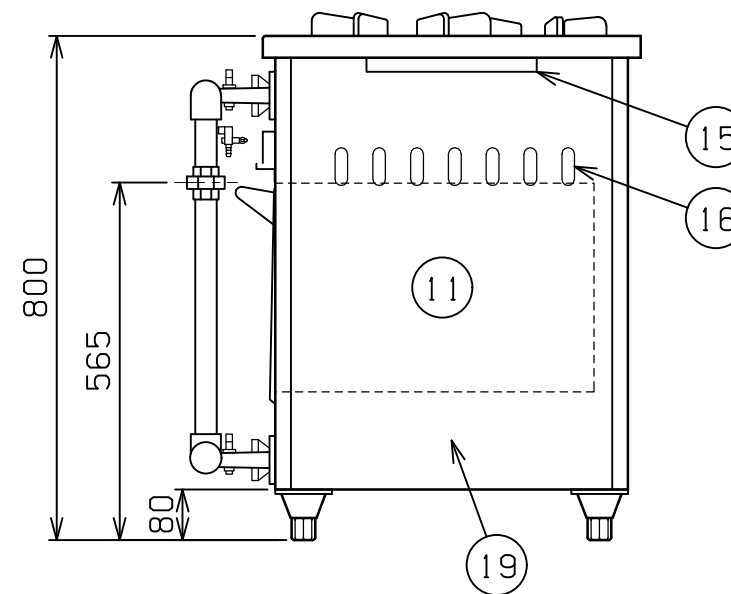
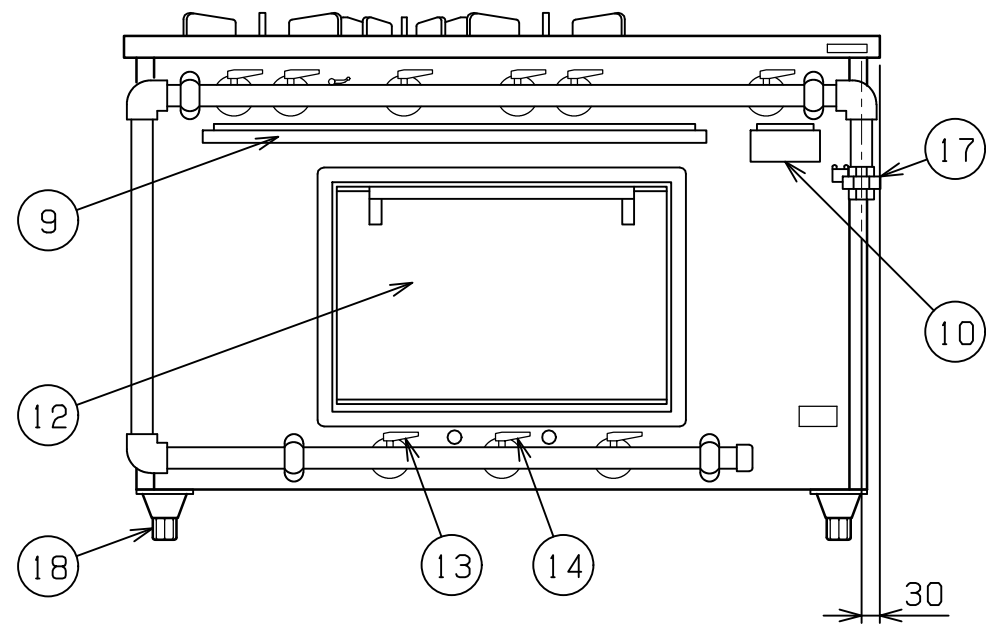

部番	品名	材質	備考
1	トップ	SUS430	t1.2 No.4仕上
2	トップ補強	SPHC	t2.3
3	ゴトク(大)	FC	黒塗装 320
4	ゴトク(小)	FC	黒塗装 240
5	ホットプレート	SS	t12 平面研削研磨仕上
6	ガスコック	YBsC	クロムメッキ仕上
7	パイロットコック	C3604	クロムメッキ仕上
8	点火棒コック	C3604	クロムメッキ仕上
9	シル受	SUS430	t0.8
10	プレートゴミ受	SUS430	t1.0
11	オ-ブン庫内	SUS430	t1.0
12	オ-ブン扉	SUS430	t1.0 No.4仕上
13	上火バ-ナ-コック	YBsC	クロムメッキ仕上
14	下火バ-ナ-コック	YBsC	クロムメッキ仕上
15	プレート排気孔		
16	オ-ブン排気孔		左右側面
17	ガス接続口		ユニオン
18	アジャスト	FC	黒塗装
19	本体	SPHC	t1.6 塗装

設置上の注意 熱機器の設置については安全の為、消防法の設置基準に従って設置してください。
改善の為、仕様及び外観を予告なしに変更することがあります。

業務用総合厨房機器メ-カ- 株式会社 マルゼン MARUZEN CO.,LTD.	変更事項 ALTERATION	縮尺 SCALE	日付 DATE	図番 DRAWING No.	工事名 TITLE	備考 REMARKS
		1/12	. .	01575		
	検図 CHECK	設計 DESIGN	製図 DRAW	営業担当 CHARGE	図面名称 DRAWING CORD	承認印 APPROVED
					スタンダ-ドタイプ ガスレンジ	