

No.	品名NAME	台数QUANTITY	型式MODEL・寸法MEASUR
	電気ピザオ-ブン		MPO-B066T

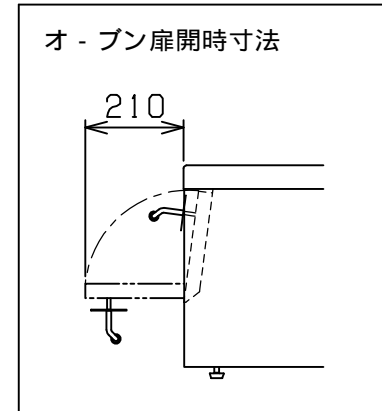

種類	ボックスタイプ(タイマ-付)		
外形寸法	間口	奥行	高さ
	560	585	450
オ-ブン庫内寸法	440(W) x 450(D) x 80(H) x 2段		
定格電源	単相 200V 50/60Hz		
消費電力	3.0kW		
手元開閉器容量	20A		
製品重量	66kg		

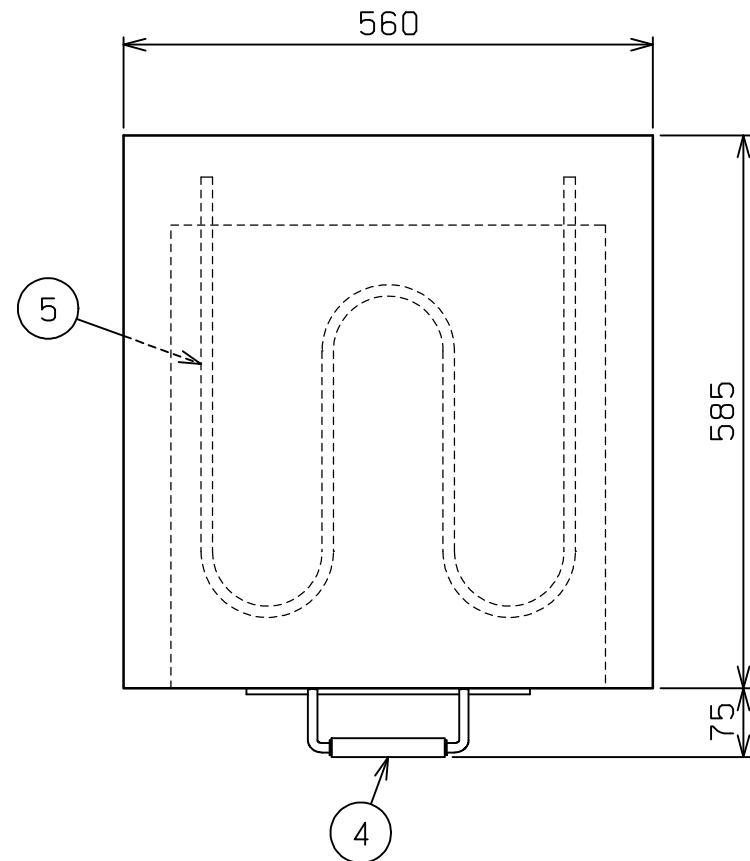
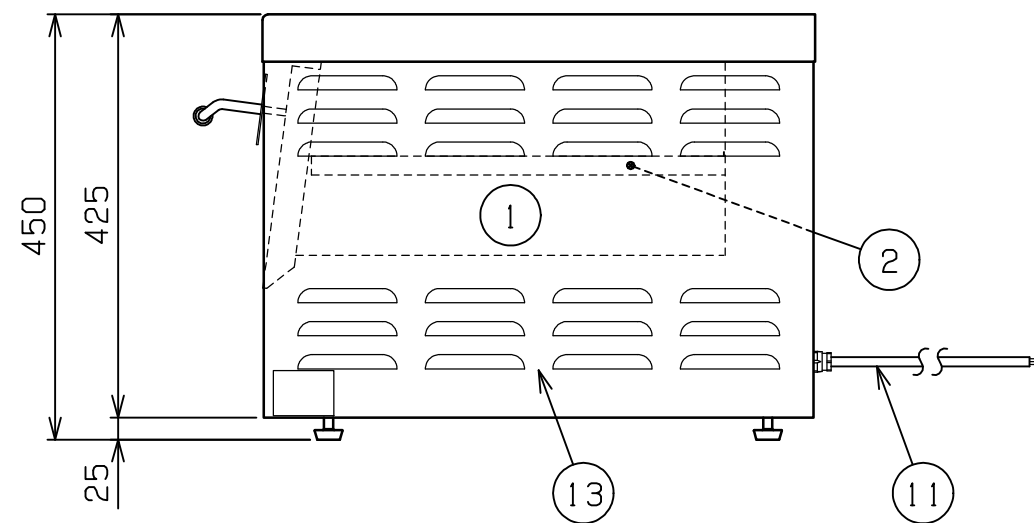
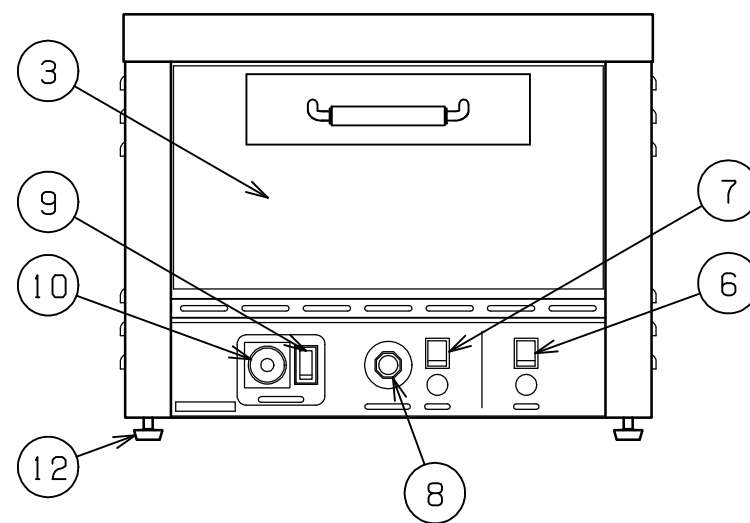

部番	品名	材質	備考
1	オ-ブン庫内	アルシ-ト	t1.6
2	棚	アルシ-ト	t1.6 蓄熱材付(SPHC t4.5)
3	オ-ブン扉	内外	アルシ-ト t1.0
			SUS430 t1.0 No.4仕上
4	扉取手	強化木製	
5	ヒ-タ	SUS304	12 200V 1.0kW x3
6	電源スイッチ		
7	ヒ-タ加熱スイッチ		
8	サ-モスタット		100~350
9	タイマ-スイッチ		
10	タイマ-		0~10分
11	電源コ-ド		2SQ 3芯-2m
	アジャスト	NR	
13	本体	SUS430	t1.0 No.4仕上

改善の為、仕様及び外観を予告なしに変更することがあります。

業務用総合厨房機器メ-カ-  <b>株式会社 マルゼン</b> MARUZEN CO.,LTD.	変更事項 ALTERATION	縮尺 SCALE	日付 DATE	図番 DRAWING No.	工事名 TITLE	備考 REMARKS
		1/8	・	02369		
	検図 CHECK	設計 DESIGN	製図 DRAW	営業担当 CHARGE	図面名称 DRAWING CORD	承認印 APPROVED
					<b>電気ピザオ-ブン</b>	