

No.	品名NAME	台数QUANTITY	型式MODEL・寸法MEASUR
	電気ス-パ-スチ-ム		SSC-05SCNU

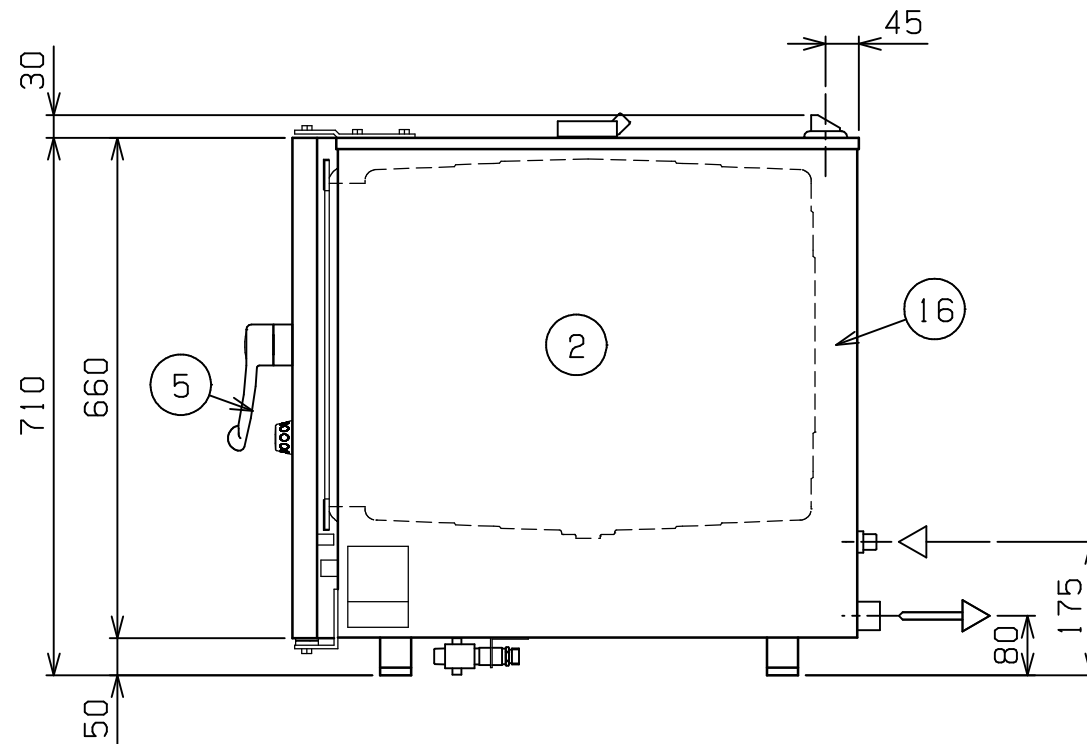
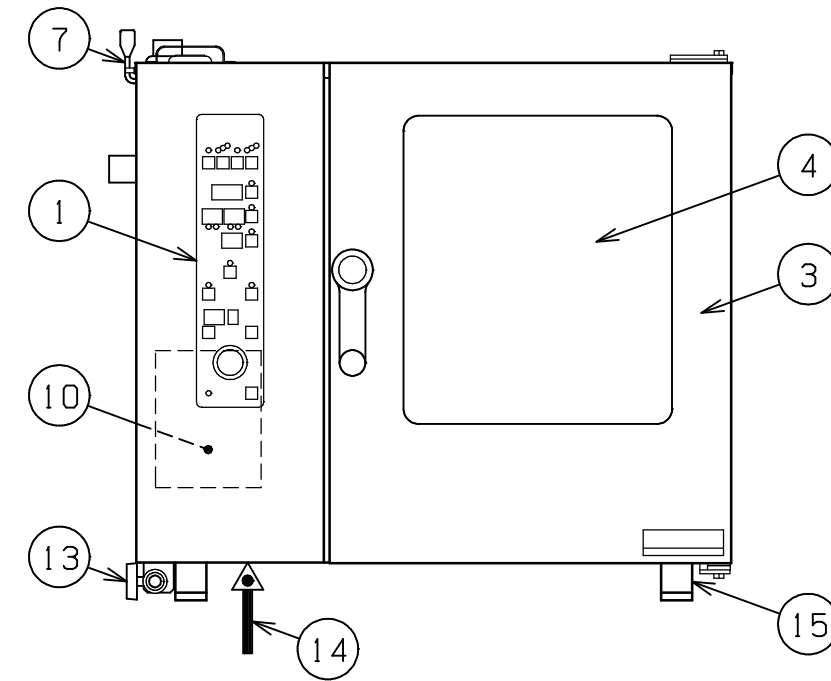
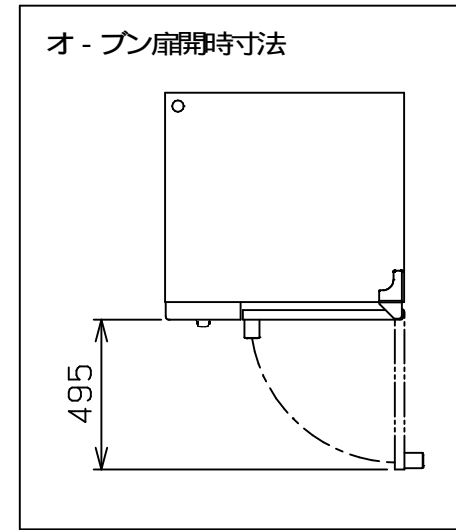
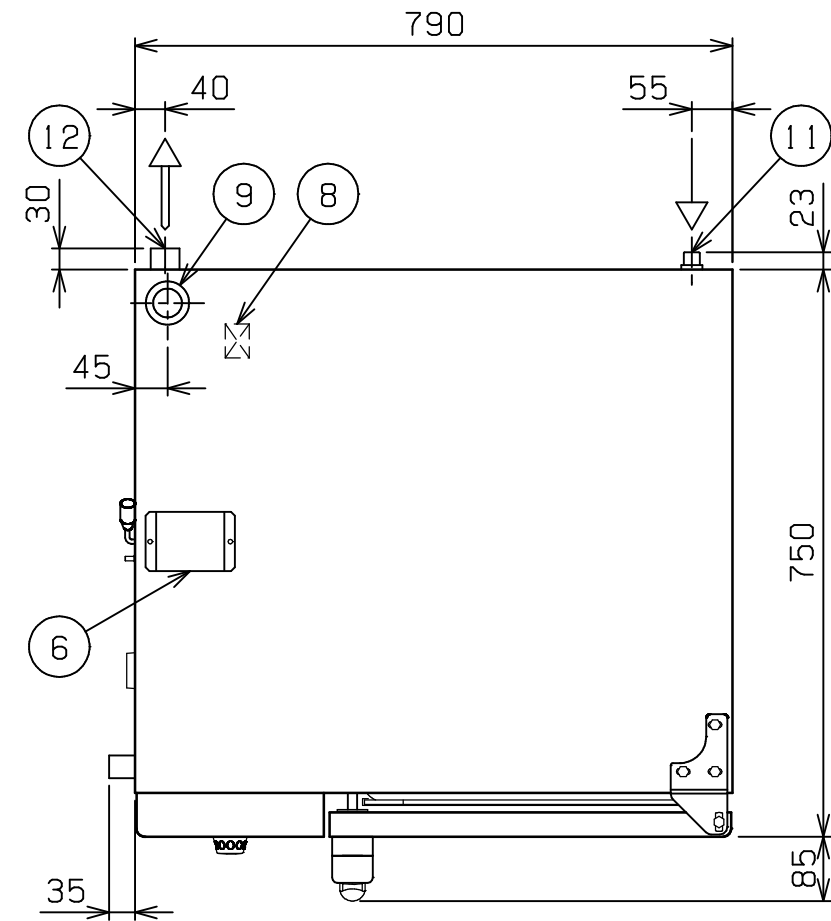

種類	スタンダ-ドシリ-ズ 浄軟水器付		
	間口	奥行	高さ
外形寸法	790	750	710
オ-ブン庫内有効寸法	415(W)×590(D)×427(H)		
庫内棚数	5段 ピッチ68mm		
ホテルパン収納枚数	1/1GN(深さ20mm)×5		
定格電源	3相 200V 50/60Hz		
消費電力	7.5kW		
手元開閉器容量	30A		
安全装置	過熱・空焚き防止装置		
製品重量	105kg		
付属品	1/1焼網(3), 耐熱手袋(1セット), 洗剤(2ℓ), 洗剤スプレ-ガン(1), ハンドシャワ-(1), 減圧逆止弁(1), 排水用シリコンエルボ 38用(1), 浄軟水器(1):カ-トリッジ式		

部番	品名	材質	備考
1	操作パネル		
2	オ-ブン庫内	SUS304	t1.0 コ-ナ-部R加工
3	オ-ブン扉	SUS304	t1.0 No.4仕上 W=530
4	耐熱ガラス	強化ガラス	二重ガラス
5	扉取手	樹脂	
6	ダンパ-	シリコン	
7	ダンパ-ハンドル	SUS	
8	端子台		
9	排気口	SUS304	38
10	蒸気発生装置	SUS304	t1.5
11	給水口(軟水用)		15A
12	排水口		38
13	バルブ(原水用)		15A(ハンドシャワ-用給水口)
14	電源取入口		
15	アジャスト	ABS	
16	本体	SUS304	t1.0 No.4仕上

改善の為、仕様及び外観を予告なしに変更することがあります。

業務用総合厨房機器メ-カ-  
  
**株式会社マルゼン**  
 MARUZEN CO.,LTD.

変更事項ALTERATION	縮尺SCALE	日付DATE	図番DRAWING No.	工事名TITLE	備考REMARKS
	1/10	・	02921		
検図CHECK	設計DESIGN	製図DRAW	営業担当CHARGE	図面名称DRAWING CORD	承認印APPROVED
				電気ス-パ-スチ-ム	