

No.	品名 NAME	台数 QUANTITY	型式 MODEL	寸法 DIMENSION
	電磁調理器 IHクリーンコンロ		MIH-SLW555C	

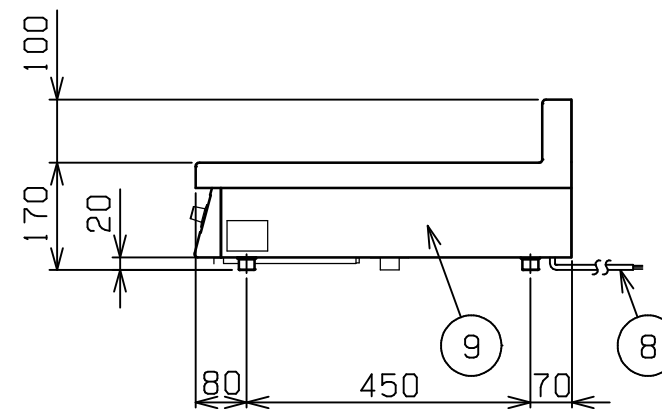
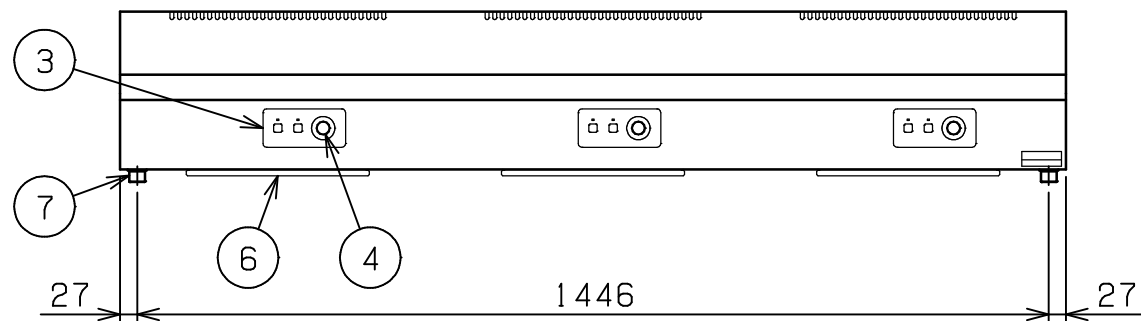
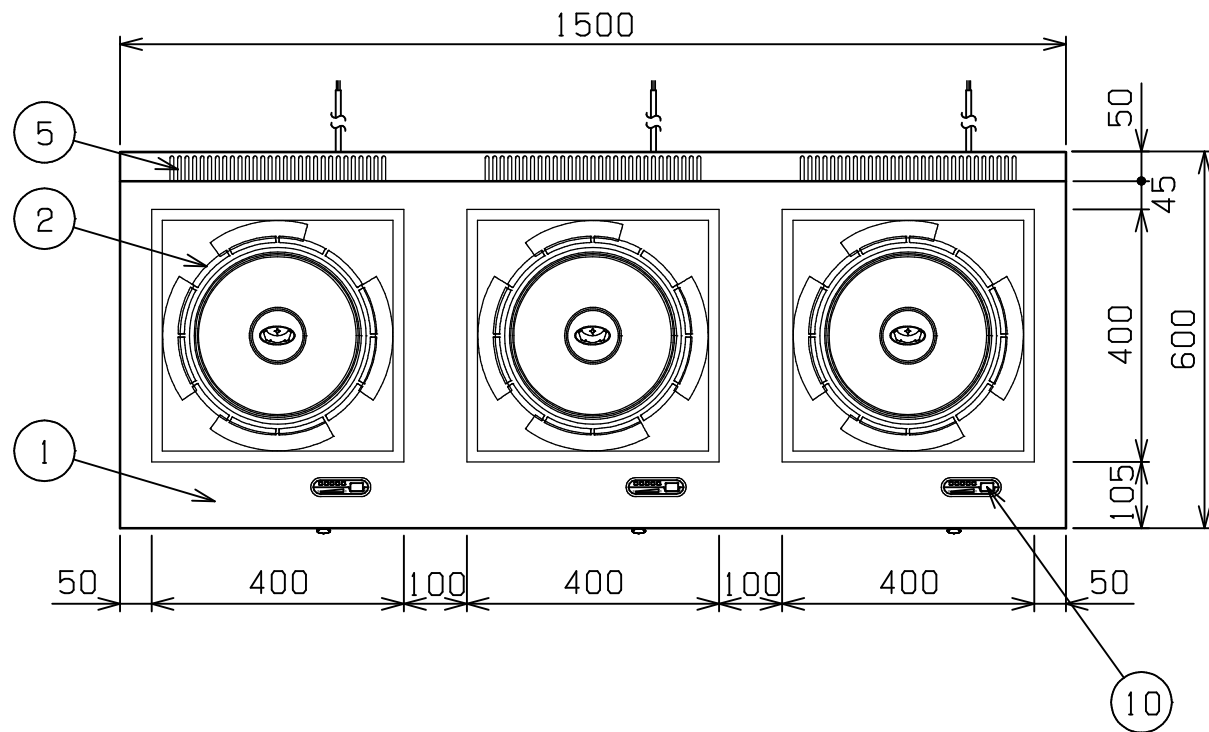

型式	MIH-SLW555C		
種類	卓上型 3口 単機能シリーズ 発光スケルトン		
外形寸法	間口	1500	
	奥行	600	
	高さ	170	
プレート寸法	400(W) × 400(D) × 3		
電磁ユニット	5kW + 5kW + 5kW		
定格電源	3相 200V 50/60Hz		
消費電力	15.0kW		
必要手元開閉器容量 (合計使用時)	20A × 3 (60A)		
製品重量	74kg		
付属品	フィルタ - (3)		

電磁ユニットの組合せは自由に選べます。

電磁ユニット	3kW	5kW	6kW
消費電力	3.0kW	5.0kW	6.0kW

奥行違いもございます。

部番	品名	材質	備考
1	トップ	SUS304	No.4仕上
2	セラミックプレート	ネオセラム	
3	操作パネル		
4	出力設定つまみ	ナイロン	
5	排気口		
6	フィルタ -	ポリエステル	
7	アジャスト	SUS304	
8	電源コード		3.5SQ 4芯 - 2m × 3
9	本体側板	SUS430	No.4仕上
10	インジケータ		

設置上の注意 熱機器の設置については安全の為、消防法の設置基準に従って設置してください。
改善の為、仕様及び外観を予告なしに変更することがあります。

業務用総合厨房機器メーカー
株式会社 **マルゼン**
MARUZEN CO.,LTD.

変更事項 ALTERATION

尺度 SCALE
1/12

日付 DATE
.

図番 DRAWING No.
04795

工事名 TITLE

納品日 DATE OF DELIVERY

検図 CHECK

設計 DESIGN

製図 DRAW

営業担当 CHARGE

図面名称 DRAWING CORD

承認印 APPROVED

電磁調理器 IHクリーンコンロ