

No.	品名 NAME	台数 QUANTITY	型式 MODEL	寸法 DIMENSION
	プリ・ムシリーズ 調理台 引出し付(バック無し)		BWD - N	

型式	寸法 W	D	H	P	Q	引出し数
BWD - 044N	450	450	800	275	350	1
BWD - 064N	600	450	800	350	350	1
BWD - 074N	750	450	800	500	350	1
BWD - 094N	900	450	800	350	350	2
BWD - 046N	450	600	800	275	420	1
BWD - 066N	600	600	800	350	420	1
BWD - 076N	750	600	800	500	420	1
BWD - 096N	900	600	800	350	420	2
BWD - 106N	1000	600	800	400	420	2
BWD - 126N	1200	600	800	300	420	3
BWD - 156N	1500	600	800	400	420	3
BWD - 186N	1800	600	800	350	420	4
BWD - 097N	900	750	800	350	420	2
BWD - 127N	1200	750	800	300	420	3
BWD - 157N	1500	750	800	400	420	3
BWD - 187N	1800	750	800	350	420	4

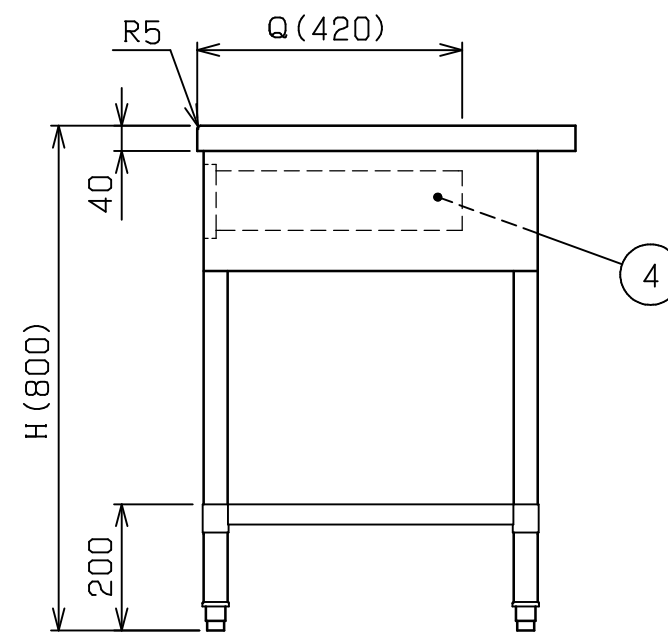
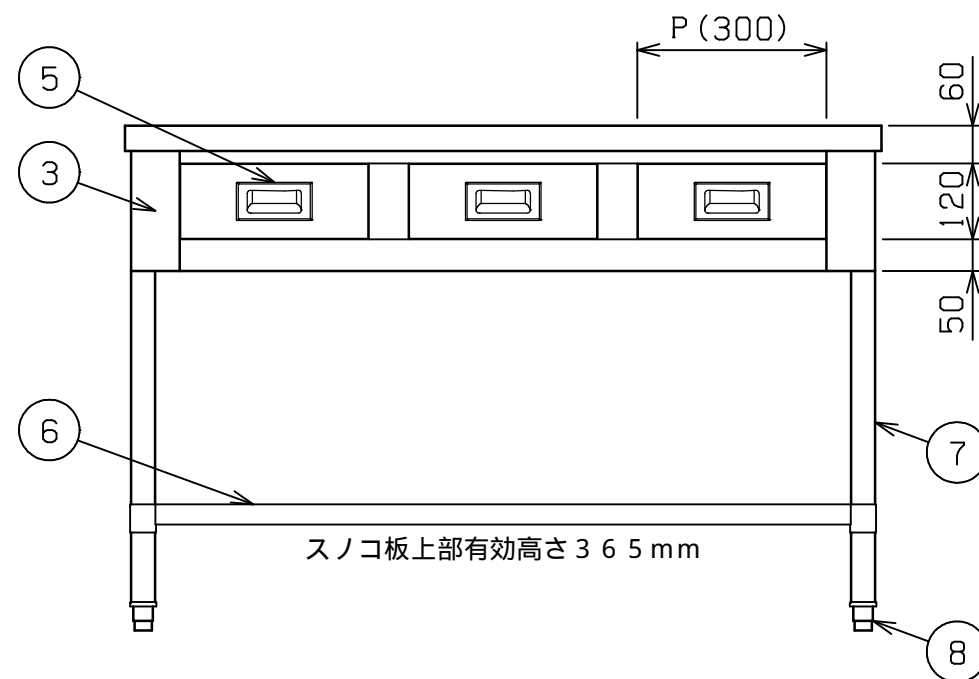
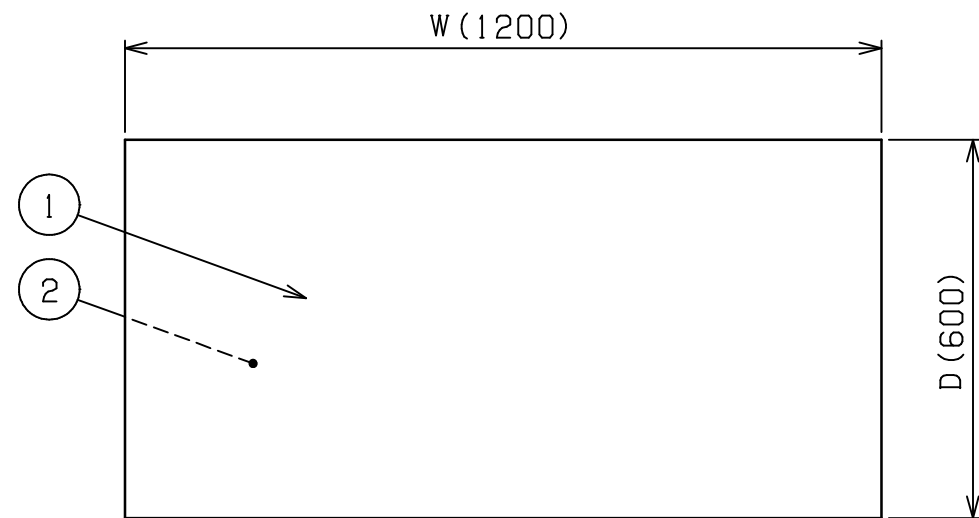

W1800は6本脚となります。

部番	品名	材質	備考
1	トップ	SUS430	t1.0 No.4仕上
2	トップ補強	ボンデ	t1.0
3	化粧板	SUS430	t0.8 No.4仕上
4	引出し本体	SUS430	t0.8
5	引出し取手	SUS304	
6	スノコ板	SUS430	t1.0 No.4仕上
7	脚	SUS304	t1.0 38
8	アジャスト	SUS304	

本図はBWD - 126Nを示す

改善の為、仕様及び外観を予告なしに変更することがあります。



変更事項 ALTERATION

尺度 SCALE
1/12

日付 DATE
.

図番 DRAWING No.
01450

工事名 TITLE

納品日 DATE OF DELIVERY

検図 CHECK

設計 DESIGN

製図 DRAW

営業担当 CHARGE

図面名称 DRAWING CORD

承認印 APPROVED

プリ・ムシリーズ 調理台 引出し付(バック無し)