

No.	品名 NAME	台数 QUANTITY	型式 MODEL	寸法 DIMENSION
	殺菌保管庫		MPH-14	

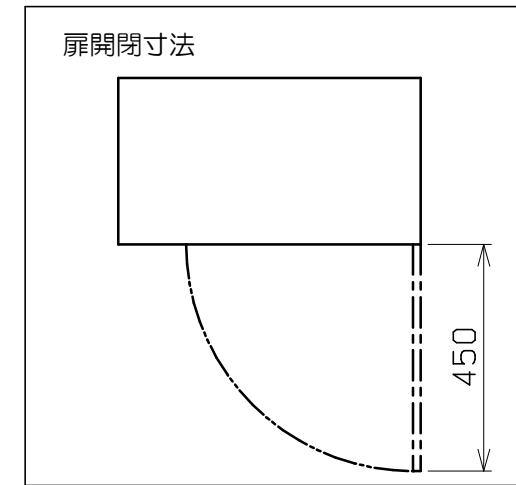

種類	卓上型		
外形寸法	間口	奥行	高さ
	600	330	470
庫内有効寸法	370 (W) × 265 (D) × 280 (H)		
定格電源	単相 100V 50/60Hz		
消費電力	360W		
必要手元開閉器容量	15A		
収納哺乳びん本数	14本 (哺乳びん外形58mm)		
安全装置	過熱防止装置		
製品重量	28kg		
付属品	哺乳びんラック (1) 哺乳びんパーツラック (3) 消毒はさみ (1)、鍵 (2)		

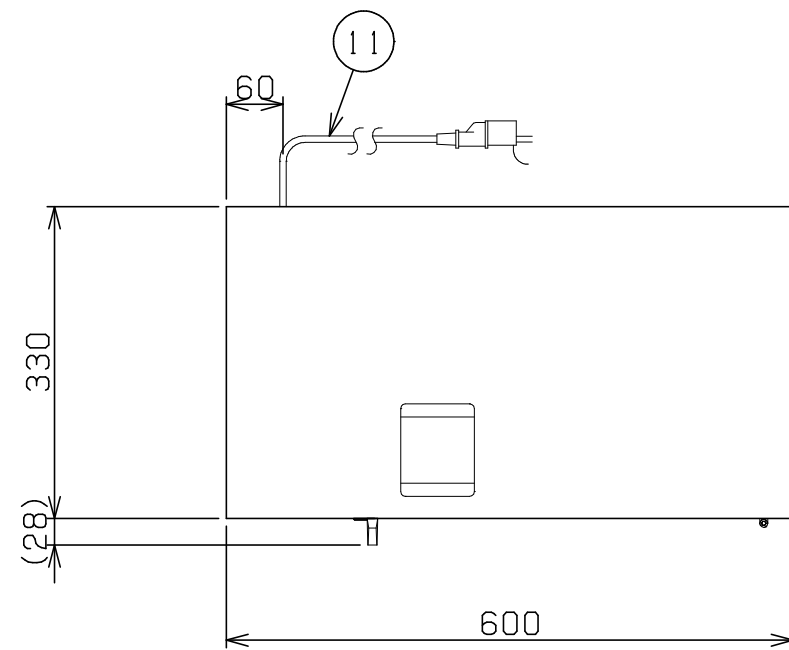
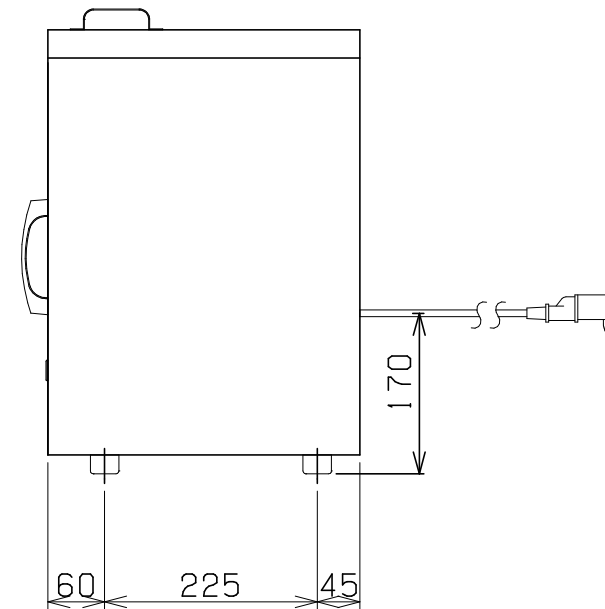
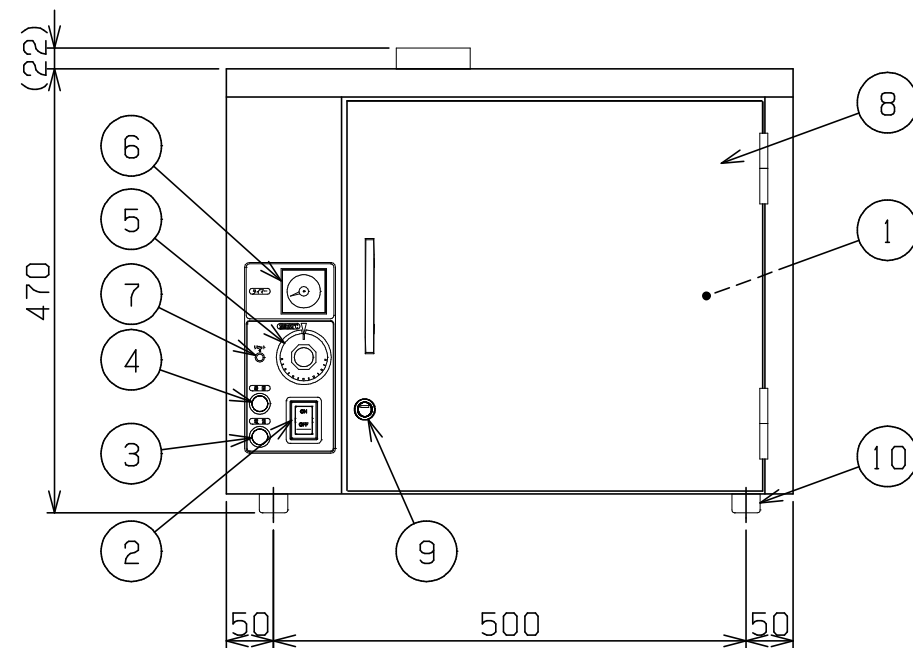

部番	品名	材質	備考
1	庫内	SUS304	
2	電源スイッチ		
3	電源ランプ		緑
4	殺菌ランプ		赤
5	サーモスタッド		常温~80℃設定可能
6	タイマー		~60分まで設定可能
7	過熱防止リセットスイッチ		
8	扉	SUS430	
9	鍵		
10	ゴム脚	NBR	
11	電源コード		2m プラグ付 (接地アダプター付)

- ※ 設置上の注意 熱機器の設置については安全の為、消防法の設置基準に従って設置してください。
- ※ 改善の為、仕様及び外観を予告なしに変更することがあります。
- ※ 本機器は哺乳びん用殺菌保管庫です。



変更事項 ALTERATION

尺度 SCALE
1/8

日付 DATE
.

図番 DRAWING No.
05469

工事名 TITLE

納品日 DATE OF DELIVERY

検図 CHECK

設計 DESIGN

製図 DRAW

営業担当 CHARGE

図面名称 DRAWING CORD
殺菌保管庫

承認印 APPROVED