

No.	品名 NAME	台数 QUANTITY	型式 MODEL	寸法 DIMENSION
	304プレミアムシリーズ 二槽シンク (バック無し・三面R)		BS2X-T	

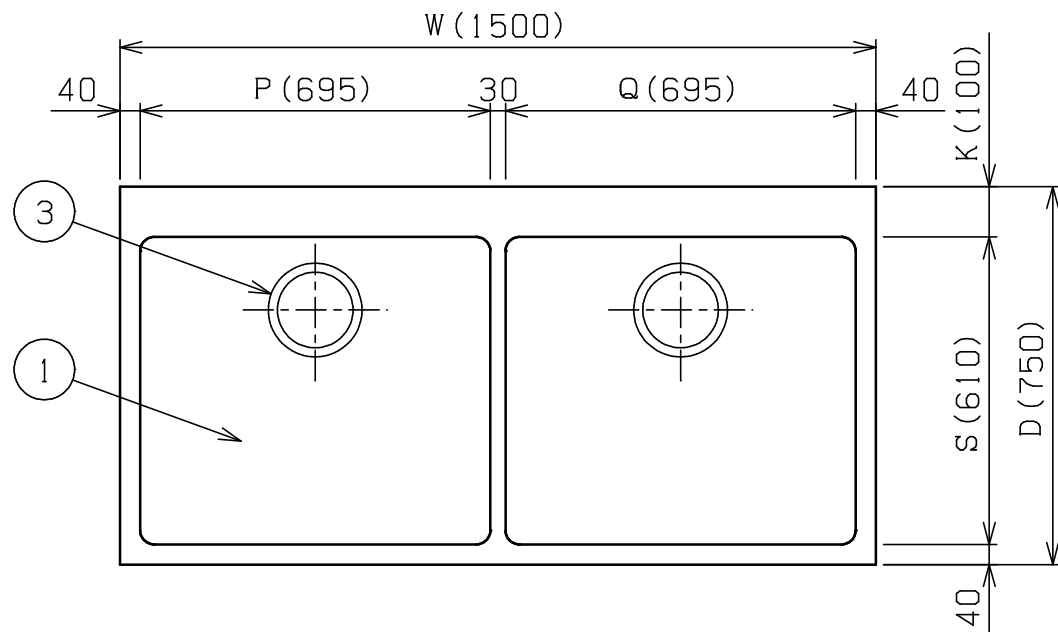

型式	寸法	W	D	H	K	P	Q	S	T	U
BS2X-126T		1200	600	800	100	545	545	460	250	245
◎ BS2X-156T		1500	600	800	100	695	695	460	250	245
BS2X-127T		1200	750	800	100	545	545	610	250	245
◎ BS2X-157T		1500	750	800	100	695	695	610	250	245

※ 排水ホース付 (50A O. 8m ×2)

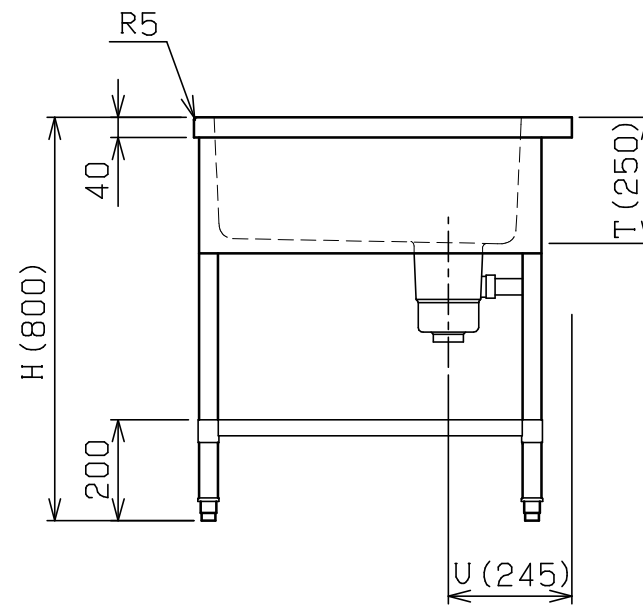
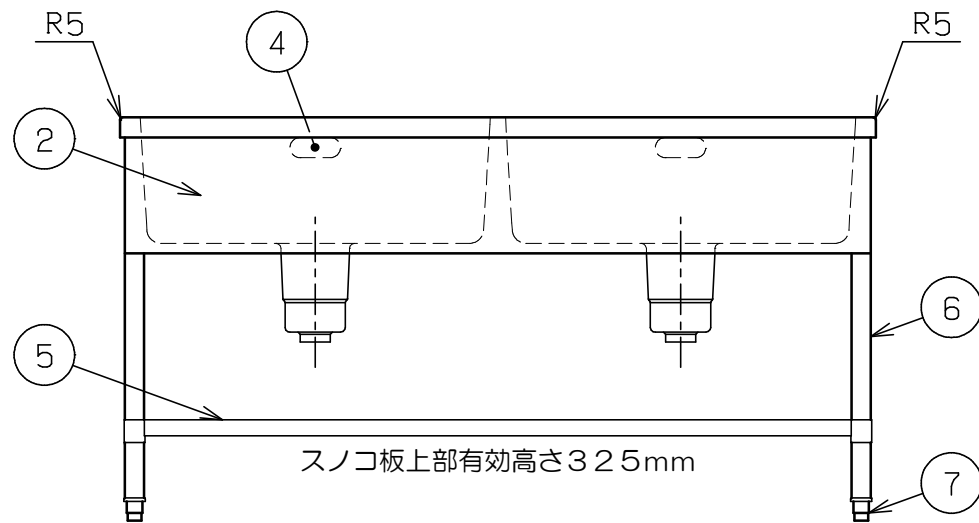

部番	品名	材質	備考
1	トップ (シンク)	SUS304	t1.0 No.4仕上 (◎印型式はt1.2)
2	化粧板	SUS304	t0.6 No.4仕上
3	排水金具		50A φ186キングドレン (ポリプロピレン)
4	オーバーフロー	塩ビ	金具: SUS304
5	スノコ板	SUS304	t1.0 No.4仕上
6	脚	SUS304	t1.0 φ38
7	アジャスト	SUS304	

※本図はBS2X-157Tを示す

※ 改善の為、仕様及び外観を予告なしに変更することがあります。



変更事項 ALTERATION	尺度 SCALE 1/15	日付 DATE . .	図番 DRAWING No. 03277	工事名 TITLE	納品日 DATE OF DELIVERY
	検図 CHECK	設計 DESIGN	製図 DRAW	営業担当 CHARGE	承認印 APPROVED
304プレミアムシリーズ 二槽シンク (バック無し・三面R)					