

No.	品名 NAME	台数 QUANTITY	型式 MODEL	寸法 DIMENSION
	卓上型ファーストフードフライヤー		MEF-10TPC	

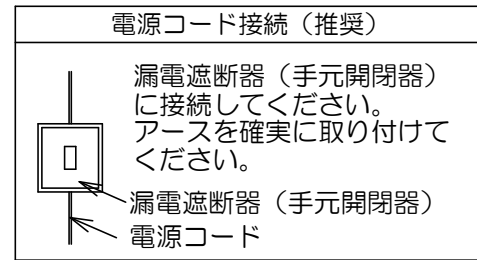

種類	卓上型ファーストフードタイプ 一槽式 (サーモ仕様)		
外形寸法	間口	奥行	高さ
	315	600	260
油量	10ℓ		
定格電源	三相 200V 50/60Hz		
消費電力	3.0kW		
必要手元開閉器容量	15A		
製品重量	16kg		
安全装置	過熱防止装置		
付属部品	フライカゴ10P (2), 排油フレキホース (1), 取付工具 (1)		

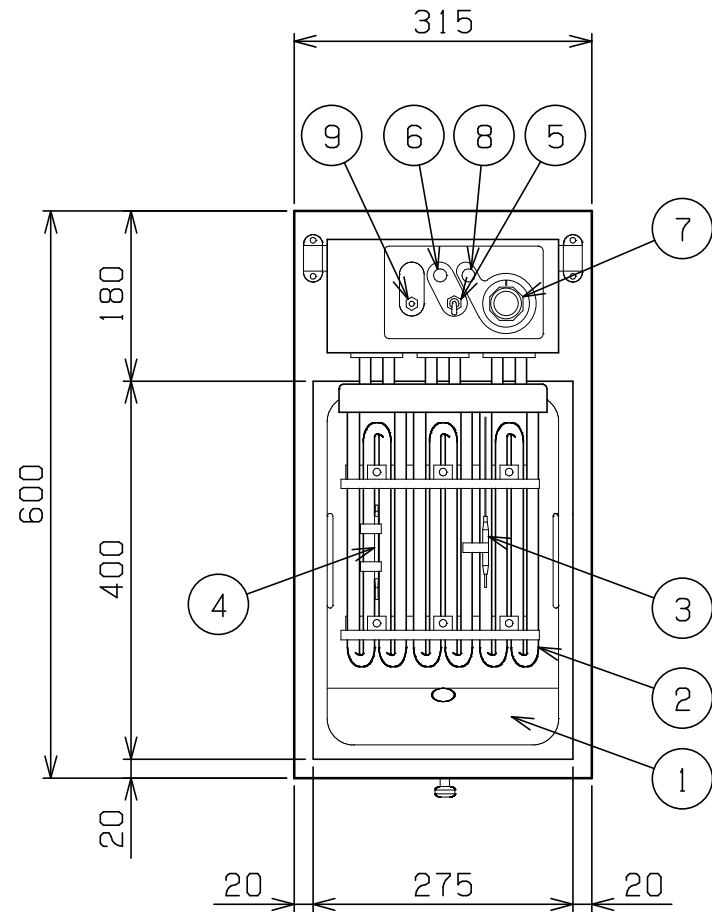
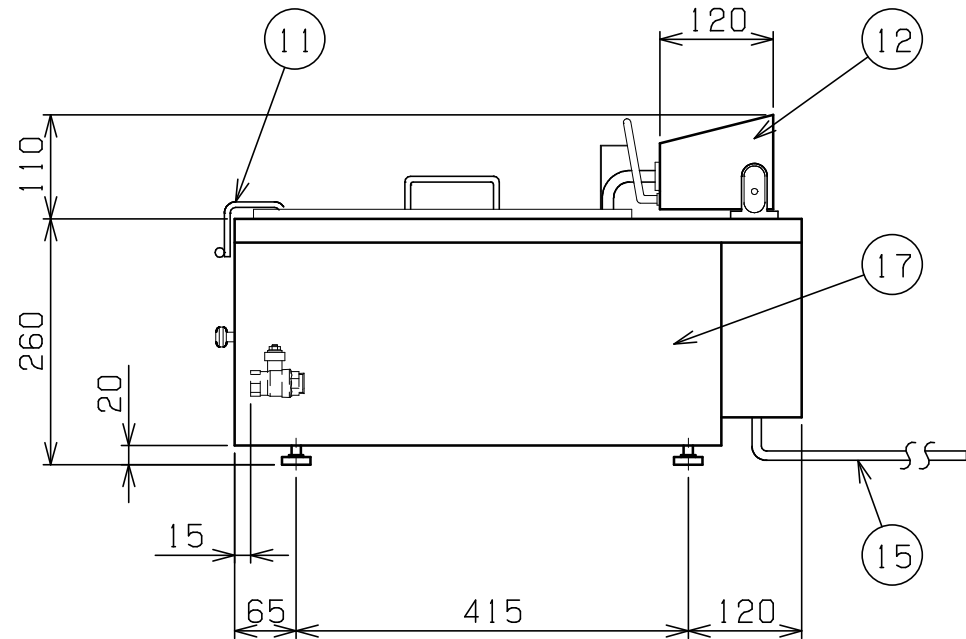
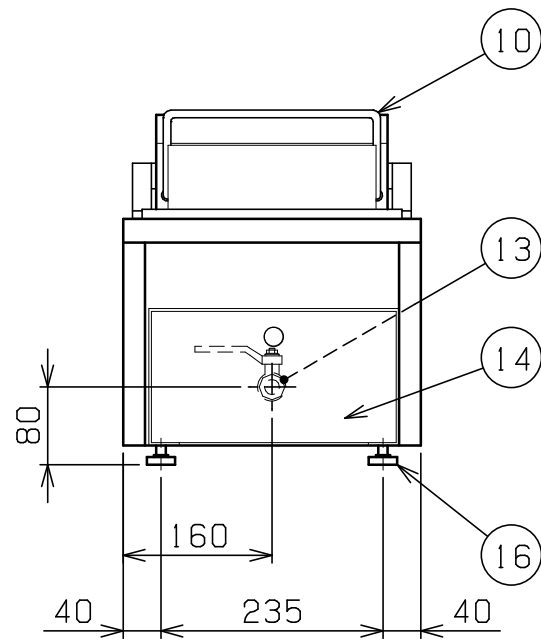

部番	品名	材質	備考
1	油槽	SUS430LX	取付付 (取外し可)
2	ヒータ	SUS304	φ12 遠赤コーティング
3	温度センサー	SUS304	液体膨張式
4	ハイリミット	SUS304	液体膨張式
5	電源スイッチ		ゴムカバー付
6	電源ランプ		緑色
7	サーモダイヤル	樹脂	100℃~220℃
8	加熱ランプ		赤色
9	ハイリミットリセットスイッチ		ゴムカバー付
10	カゴ掛	SUS304	φ6
11	跳上取手 (小)	SUS304	φ8 ナイロン取付付
12	ヒータボックス	SUS430	
13	排油口		15A
14	排油口カバー	SUS430	
15	電源コード		2m 2mm ² -4芯
16	アジャスト	NR	
17	本体	SUS430	

※ 設置上の注意 熱機器の設置については安全の為、消防法の
設置基準に従って設置してください。

※ 改善の為、仕様及び外観を予告なしに変更することがあります。



変更事項 ALTERATION

尺度 SCALE
1/8

日付 DATE
.

図番 DRAWING No.
05725

工事名 TITLE

納品日 DATE OF DELIVERY

検図 CHECK

設計 DESIGN

製図 DRAW

営業担当 CHARGE

図面名称 DRAWING CORD

承認印 APPROVED

電気フライヤー