

| No. | 品名 NAME   | 台数 QUANTITY | 型式 MODEL | 寸法 DIMENSION |
|-----|-----------|-------------|----------|--------------|
|     | 電磁卓上フライヤー |             | MIF-15TC |              |

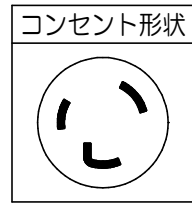

| 種類        | 卓上型 一槽式 (マイコン仕様)   |     |     |
|-----------|--|-----|-----|
| 外形寸法      | 間口   | 奥行  | 高さ  |
|           | 370  | 600 | 350 |
| 油量        | 15ℓ  |     |     |
| 定格電源      | 単相 200V 50/60Hz  |     |     |
| 消費電力      | 3.5kW  |     |     |
| 必要手元開閉器容量 | 30A  |     |     |
| 安全装置      | 過熱防止装置   |     |     |
| 製品重量      | 41kg   |     |     |
| 付属品       | フタ (1), 仕切網 (1), スクイ網 (1), 油切板 (1), 油切網 (1), 排油サポート管 (1) |     |     |

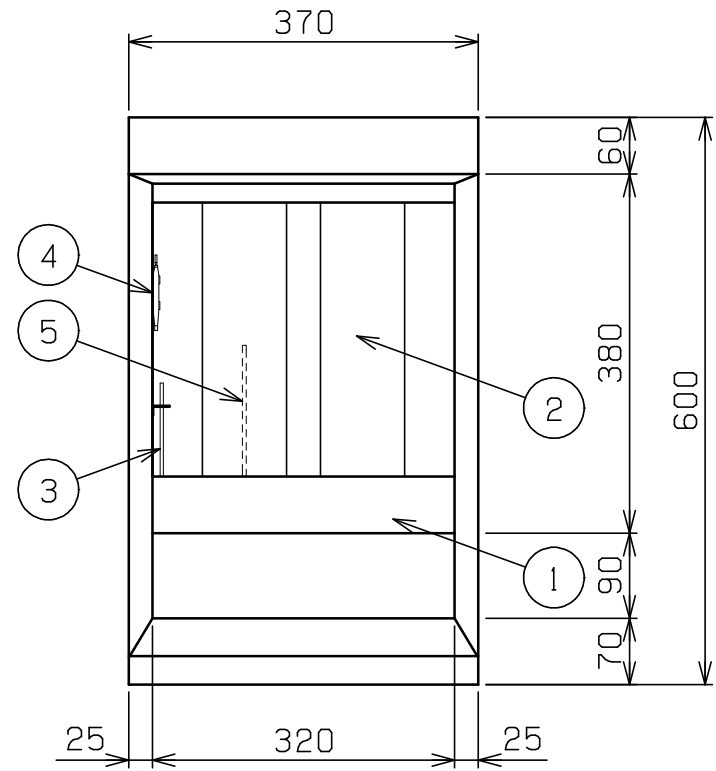
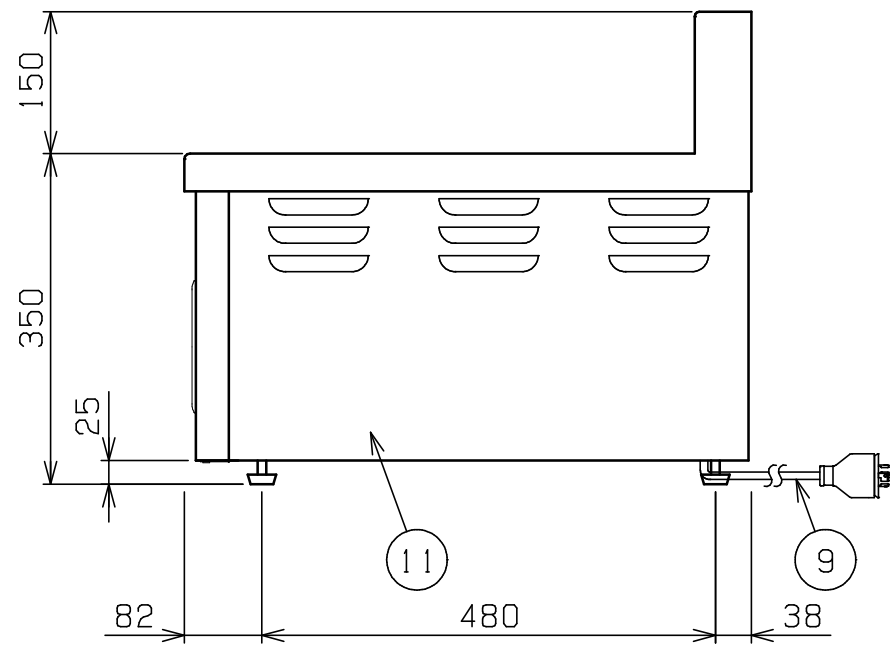
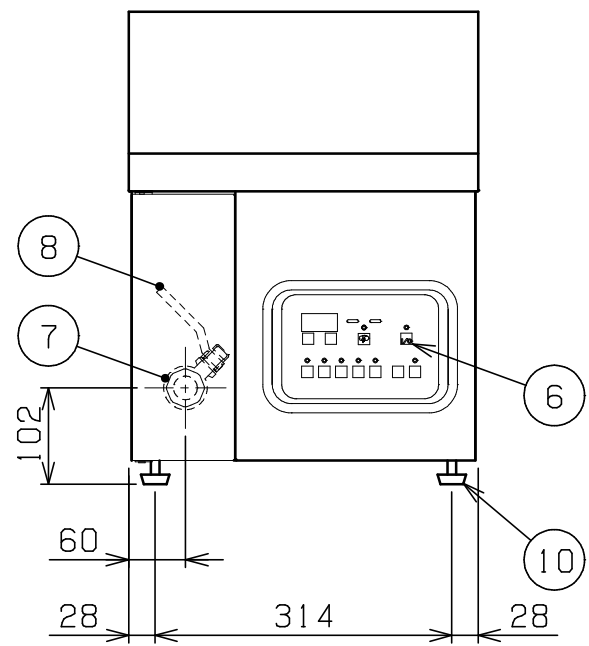

| 部番 | 品名     | 材質     | 備考                |
|----|--------|--------|-------------------|
| 1  | 油槽     | SUS304 |                   |
| 2  | 加熱パイプ  | SUS304 |                   |
| 3  | 温度センサ  | SUS316 | φ3.2              |
| 4  | ハイリミット | SUS304 | 液体膨張式             |
| 5  | 空焚き防止  | SUS304 | 液体膨張式             |
| 6  | 操作パネル  |        |                   |
| 7  | 排油口    |        | 25A (Rc1)         |
| 8  | 排油口カバー | SUS430 |                   |
| 9  | 電源コード  |        | 2m 接地2P 30A引掛プラグ付 |
| 10 | アジャスト  | NBR    |                   |
| 11 | 本体     | SUS430 |                   |

※ 設置上の注意 熱機器の設置については安全の為、消防法の設置基準に従って設置して下さい。  
 ※ 改善の為、仕様及び外観を予告なしに変更することがあります。

|  |                 |                 |              |                         |                        |                      |
|--|-----------------|-----------------|--------------|-------------------------|------------------------|----------------------|
| <br>株式会社マルゼン<br>MARUZEN CO., LTD. | 変更事項 ALTERATION | 尺度 SCALE<br>1/8 | 日付 DATE<br>. | 図番 DRAWING No.<br>04725 | 工事名 TITLE<br>電磁卓上フライヤー | 納品日 DATE OF DELIVERY |
|  |                 | 検図 CHECK        | 設計 DESIGN    | 製図 DRAW                 | 営業担当 CHARGE            | 承認印 APPROVED         |